

**PULSAL.RU**

**+7 (812) 603-40-33**



# EVlink

Каталог, апрель 2017 года  
Решения по зарядке электротранспорта



[schneider-electric.ru /electric-vehicle](http://schneider-electric.ru/electric-vehicle)

Life Is On

**Schneider**  
Electric



# Green Premium™

Экознак, которым помечаются самые экологичные изделия в отрасли



## Green Premium™ Product

Green Premium – уникальный экознак, позволяющий вам проводить активную природоохранную политику и при этом сохранять и повышать эффективность вашего бизнеса. Этот экознак гарантирует соответствие требованиям новейших экологических стандартов, а также дает много других преимуществ.

Свыше 75 % продукции компании Schneider Electric отмечено экознаком Green Premium



Узнайте, что мы называем «зеленым»...

**Проверьте свою продукцию!**

Посредством экологического статуса продукции Green Premium компания Schneider Electric повышает уровень информационной открытости, предоставляя своим клиентам всю необходимую экологическую информацию о своих изделиях.

### Директива RoHS

Компания Schneider Electric обязалась применять требования Директивы RoHS ко всей своей продукции по всему миру, хотя действие Директивы не распространяется на значительную часть изделий и оборудования компании. На все изделия, отвечающие критериям этой европейской инициативы, направленной на прекращение использования опасных веществ, имеются сертификаты соответствия.

### Регламент REACH

Компания Schneider Electric применяет регламент REACH к своей продукции по всему миру и предоставляет полную информацию о содержании особо опасных веществ (SVHC) в своих изделиях.

### PEP: экологический профиль изделия

В соответствии со стандартом ISO 14025 компания Schneider Electric предоставляет своим клиентам экологический профиль изделия (PEP) – полный комплект экологической информации, включая данные об «углеродном следе» и энергопотреблении для каждого этапа жизненного цикла изделия. Экологический профиль PEP особенно полезен для контроля и снижения энергопотребления и/или сокращения углеродсодержащих выбросов.

### ЕоLI: инструкции по утилизации

Эти инструкции, которые можно получить одним щелчком мыши, содержат следующие данные:

- коэффициенты использования вторичных ресурсов для продукции Schneider Electric;
- указания по снижению рисков для персонала при разборке изделий и перед началом работ по утилизации;
- обозначения деталей для утилизации или выборочной обработки, позволяющие снизить риски для окружающей среды и/или риски из-за несовместимости со стандартным процессом переработки.

# Содержание

<b>Введение</b>	
Технологии зарядки EVlink: уверенность в завтрашнем дне	стр. 4
<b>Как это работает</b>	стр. 7
Электромобиль	стр. 8
Где заряжать электромобиль	стр. 9
Зарядка	стр. 10
<b>Ассортимент продукции EVlink</b>	стр. 13
9 критериев выбора зарядной станции	стр. 14
Установление связи зарядных станций	стр. 16
Обзор предложения EVlink	стр. 18
EVlink Wallbox	стр. 20
EVlink Smart Wallbox	стр. 26
EVlink Parking	стр. 32
EVlink Fast Charge	стр. 40
Эмулятор электромобиля	стр. 42
Кабель EVlink	стр. 44
<b>Управление энергопотреблением зарядной станции</b>	стр. 47
Управление энергопотреблением	стр. 48
Группа зарядных станций, питающихся от электросети зданий	стр. 50
Группа зарядных станций, питающихся непосредственно от местной электросети	стр. 51
Управление группой зарядных станций	стр. 52
<b>Решения для вашего проекта</b>	стр. 55
Решения для вашего проекта	стр. 56
Проект «под ключ»	стр. 57
Услуги для подрядчиков	стр. 58
Услуги для операторов	стр. 59
<b>Перечень продукции</b>	стр. 61

# Технологии зарядки EVlink:



Соответствие международным стандартам



Международная поддержка заказчиков



Сеть партнеров по установке и услугам



# давая уверенность в завтрашнем дне



56 000 станций в 30 странах

“  
Доступность наших  
зарядных станций и  
предложений  
предоставления услуг по  
всему миру – это лучшее  
доказательство нашей  
многолетней  
заинтересованности.  
”





Schneider

EVlink

# Как это работает

# Электромобиль

Четыре основных компонента:

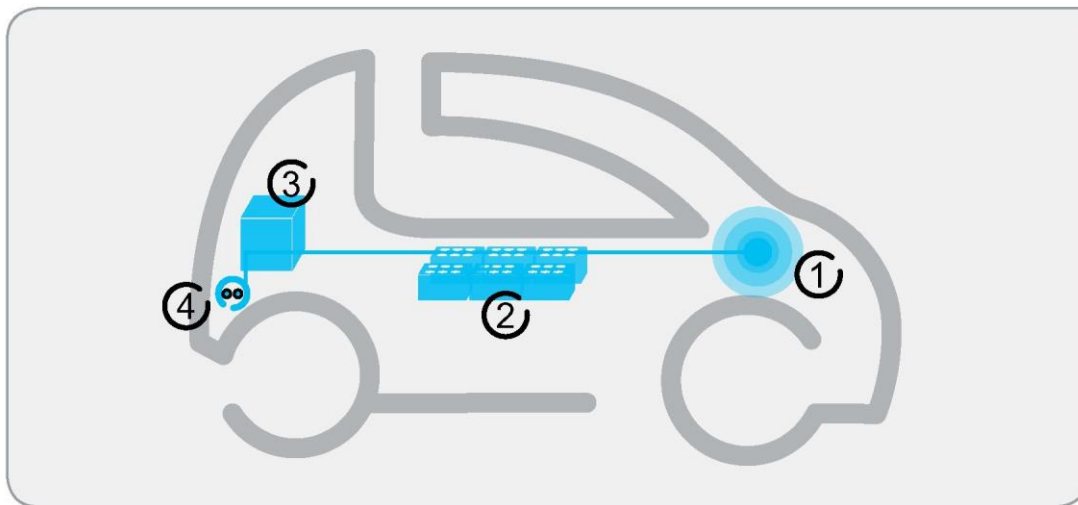

Технология  
в центре  
внимания

## Аккумуляторы

Технология аккумуляторов в последние годы развивается семимильными шагами. Свинец постепенно был вытеснен другими, более эффективными составами. Продолжаются исследования с целью увеличить емкость, снизить вес и нагревание аккумуляторов во время пусковых бросков.

В настоящее время литий-ионная технология является самой распространенной.

У этих современных аккумуляторов отсутствует эффект памяти, поэтому их можно заряжать без необходимости их полной разрядки. Они используются в телефонах, ноутбуках и некоторых летательных аппаратах, а также в электромобилях.

### 1 Электродвигатель

Транспортное средство имеет один или более электродвигателей. Общая мощность двигателя составляет 15–200 кВт в зависимости от его размера и рабочих характеристик. Пример: 48 кВт (65 л. с.) для небольшого четырехместного седана.

### 2 Аккумуляторы

Они снабжают электродвигатель энергией, необходимой для его работы. Зарядка происходит либо во время замедления движения транспортного средства (электродвигатель в режиме генератора), либо после подключения к зарядной станции. Емкость аккумулятора составляет приблизительно 5–90 кВт·ч при напряжении в 300–500 В.

#### Аккумулятор и дальность пробега

Дальность пробега транспортного средства зависит не только от емкости аккумулятора, но и от стиля вождения, конфигурации дороги и интенсивности использования вспомогательных устройств (передних фар, отопления и т. д.).

### 3 Зарядное устройство

Зарядное устройство конвертирует переменный ток зарядной станции в постоянный ток и ограничивает пусковой ток до максимально допустимого уровня с помощью комбинации кабель + зарядная станция.

### 4 Разъем для зарядки

Производитель оснащает транспортное средство одним или двумя разъемами в зависимости от необходимого типа зарядки:

- как минимум один разъем для зарядки в обычном или ускоренном режиме от сети переменного тока;
- возможно наличие второго разъема для зарядки на станции быстрой зарядки.





# Где заряжать электромобиль



## Дома, в частном доме

Зарядная станция для собственных нужд, установленная в гараже.



## Дома, в многоквартирном доме

Зарядная станция для эксплуатации в помещении или на открытом воздухе, установленная на собственном парковочном месте.



## На работе

Все больше и больше компаний устанавливают зарядные станции на собственных автостоянках. У них есть выбор: пользователи могут заряжать аккумуляторы своих электромобилей бесплатно или платить за это. Муниципальные автопарки, автопарки служб доставки и правительственных учреждений обычно имеют автостоянки, полностью укомплектованные средствами зарядки их электромобилей.

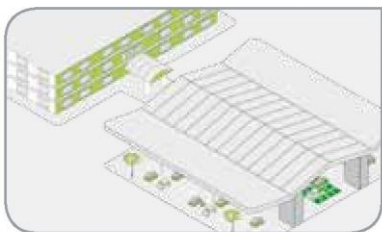

## На частной автостоянке

Чтобы соответствовать запросам новых клиентов, операторы крытых автостоянок зачастую устанавливают на них зарядные станции. Обычно доступ к ним осуществляется с помощью идентификационной карты на различных коммерческих условиях.

Теперь муниципалитеты и управляющие автостоянками занимаются развитием этих услуг.



## На улице

Муниципалитеты, занимающиеся внедрением инфраструктуры экологичного транспорта, предоставляют доступ к сети зарядных станций на улицах и общественных автостоянках. Доступ к зарядной станции обычно осуществляется посредством идентификационной карты или с помощью приложений для смартфона на различных коммерческих условиях.

Краткосрочная аренда электромобилей – еще одна услуга, которую продвигают муниципалитеты. Сети зарядных станций делают возможным их комбинированное использование службами краткосрочной аренды автомобилей и водителями электротранспорта.



## На станции технического обслуживания

Станции технического обслуживания, оборудованные средствами быстрой зарядки, появляются в некоторых странах в тестовом режиме. Клиенты используют 30-минутную зарядку для отдыха или совершения покупок в супермаркете.

# Зарядка

## ➤ Режим зарядки определяет уровень защиты

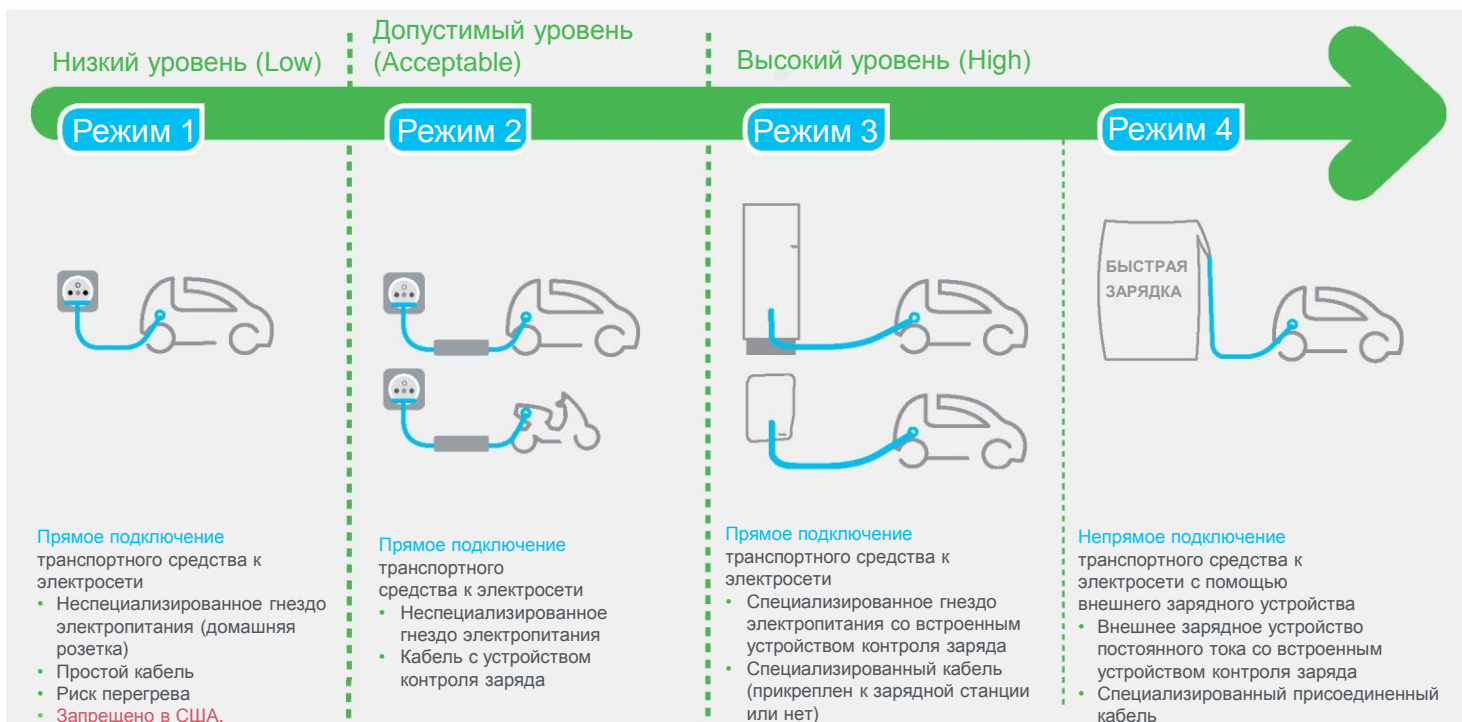

## ➤ Режимы 2, 3 или 4 определяют тип разъемов для заряда

### Режим 2

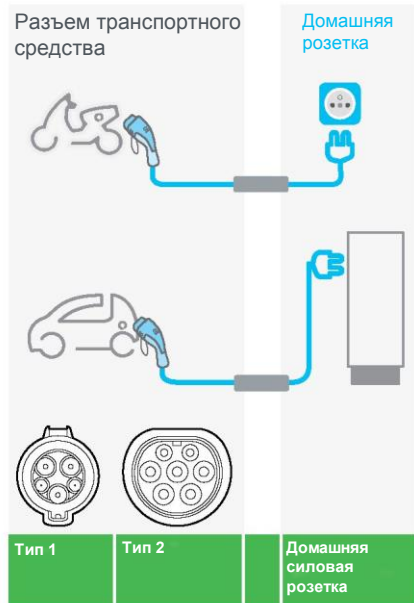

### Режим 3

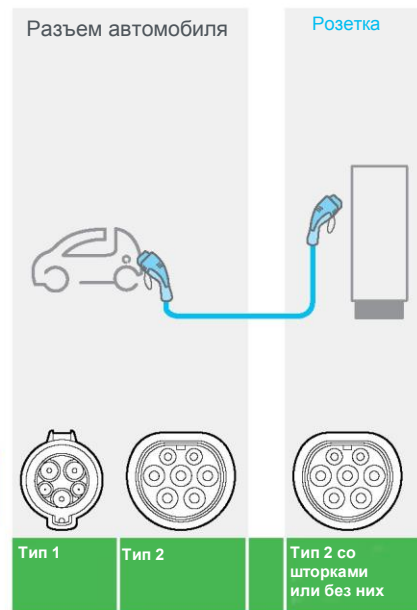

### Режим 4

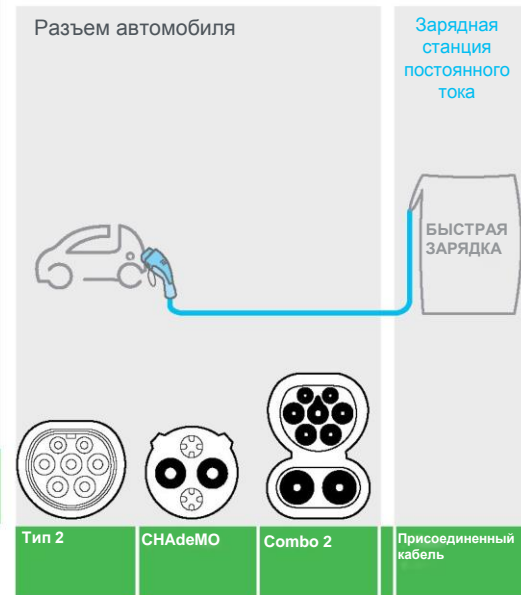

## > Полезная зарядная емкость аккумулятора соответствует «самому слабому звену в цепи». Например:

Устройство зарядки электротранспорта	Режим кабеля/зарядки	Точка зарядки	Полезная зарядная емкость
7 кВт	2,3 кВт (режим 2)	Домашняя силовая розетка 2,3 кВт (режим 2)	2,3 кВт
7 кВт	7,4 кВт (режим 3)	Зарядная станция 22,1 кВт	7 кВт

Технология  
в центре  
внимания

## Зарядный кабель



Контрольный провод позволяет осуществлять передачу данных между транспортным средством и зарядной станцией. Процесс зарядки начинается, только если информация о следующих параметрах имеет статус «исправно»:

- подключение транспортного средства;
- заземление транспортного средства;
- указание максимальной мощности, совместимой с зарядным устройством.

## > Мощность источника определяет скорость зарядки\*

Пример: для транспортного средства с аккумулятором емкостью 24 кВт·ч:

Используемый источник	Домашняя силовая розетка	Специализированное гнездо электропитания переменного тока	Специализированное гнездо электропитания постоянного тока
Мощность	Однофазный ток: 2,3 кВт	Однофазный ток: 7,4 кВт	Трехфазный ток: 22,1 кВт
Время на достижение полного заряда	12 ч	5 ч	1 ч 30 мин
% заряда, достигаемый за 30 мин	4%	10%	34%
			Трехфазный ток: 43 кВт

\* При использовании надлежащего кабеля.

Технология  
в центре  
внимания

## Архитектура распределения электроэнергии

### Автономная конфигурация

Одна или несколько зарядных станций могут быть подключены к одной защитной панели и работать независимо друг от друга. Защита также может быть встроена в напольный каркас на автостоянке (см. главу на стр. 32). Каждая зарядная станция работает автономно. Они защищены на входе, и их энергопотребление можно измерить. Зарядные станции могут быть подключены к службе наблюдения.

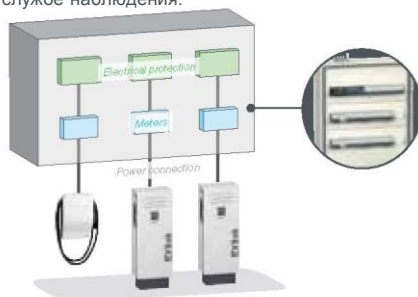

### Групповая структура

Помимо функций независимых зарядных станций можно пользоваться преимуществами расширенных функций управления.

#### Управление энергопотреблением EVlink

Станции управляются программируемым логическим контроллером (ПЛК) и сетевыми компонентами, GPRS-модемом и т. д. Группа состоит из нескольких зарядных станций и может иметь до 24 розеток.

Зарядные станции могут быть подключены к службе наблюдения.

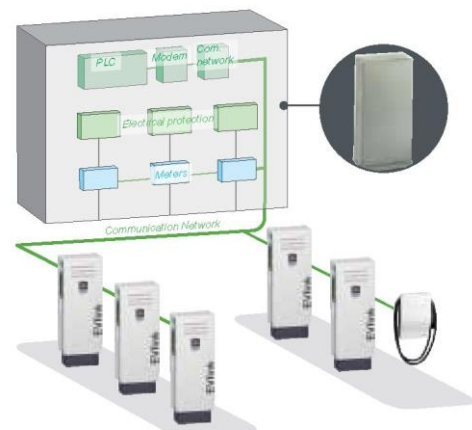



# Ассортимент продукции EVlink

Станции зарядки электротранспорта

# 9 критериев выбора зарядной станции

## Электрическая



<b>Мощность на розетку</b>	<b>3,7 кВт – 7,4 кВт</b> ▲ <i>Однофазный основной источник питания.</i>	<b>11 кВт – 22,1 кВт</b> ▲ <i>Трёхфазный основной источник питания.</i>	<b>22,1 кВт – 43 кВт (перем. ток) – 50 кВт (пост. ток)</b>
<b>Режим зарядки</b>	<b>Режим 2</b> ▲ <i>Использование зарядных кабелей со встроенным интерфейсом управления.</i>	<b>Режим 3</b> ▲ <i>Расширенное управление зарядкой со связью зарядная станция – автомобиль. Использование прямого подключения зарядных кабелей.</i>	<b>Режим 4</b> ▲ <i>Расширенное управление зарядкой со связью зарядная станция – автомобиль для режима зарядки постоянным током.</i>
<b>Розетка</b>	<b>Домашняя</b> ▲ <i>До 2,3 кВт</i>	<b>Тип 2</b> ▲ <i>До 22,1 кВт</i>	<b>Присоединенный кабель тип 1 Присоединенный кабель тип 2</b> ▲ <i>Перем. ток, тип 1: до 7,4 кВт Перем. ток, тип 2: до 22,1 кВт</i>

## Использование









<b>Доступ к розетке</b>	<b>Свободный доступ</b>	<b>Ключ</b> ▲ <i>Замок с ключом.</i>	<b>Авторизация</b> ▲ <i>Доступ по карте радиочастотной идентификации (RFID) или через приложения на смартфоне для подключенных станций – работает в зависимости от того, подключена ли данная станция.</i>
<b>Управление энергопотреблением</b>	<b>Оптимальная стоимость</b> ▲ <i>Зарядка замедляется до появления более дешевого тарифного плана или сокращается согласно вашему договору.</i>	<b>Оптимальное время</b> ▲ <i>Для не подключенных зарядных станций. Скорость зарядки зависит от максимальной мощности используемой розетки. Доступны иные функции.</i>	<b>Расширенный</b> ▲ <i>Для группы зарядных станций, подключенных к электросети здания. Глобальное управление энергопотреблением (обслуживание + станции) осуществляется для сохранения эксплуатационных характеристик и услуг здания, места и т. д., а также для оптимизации зарядки транспортных средств.</i>
<b>Возможности подключения</b>	<b>Да – нет</b> ▲ <i>Активация подключения (посредством провода, по Wi-Fi, через GPRS-модем) к облачным службам наблюдения.</i>		

## Монтаж



<b>Монтаж</b>	<b>На стене</b> ▲ <i>Шкаф, зафиксированный на стене.</i>	<b>На полу</b> ▲ <i>Шкаф с интегрированным или отдельным штативом.</i>	
<b>Защита</b>	<b>IP 54</b> ▲ <i>Защита от пыли, брызг воды. Возможно использование на открытом воздухе.</i>	<b>IP55</b> ▲ <i>Защита от пыли, водных струй низкого давления. Возможно использование на открытом воздухе.</i>	<b>IK 10</b> ▲ <i>Устойчиве к мягким ударам: масса 5 кг, штатива 40 см.</i>
<b>Аспект</b>	<b>Стиль</b> ▲ <i>Белый прочный пластиковый корпус.</i>	<b>Прочность</b> ▲ <i>Металлический корпус.</i>	<b>Прочность +</b> ▲ <i>Антивандажные характеристики. Металлический корпус, дополнительная защита клавиатуры.</i>

	EVlink Wallbox	EVlink Smart Wallbox	EVlink Parking	EVlink Fast charge*
<p><b>X</b> Одинарная характеристика</p> <p><b>X+Y</b> Двойная характеристика</p>				
	 Подключаемый к облаку	 Подключаемый к облаку	 Подключаемый к облаку	
<b>Мощность зарядки (кВт)</b>	3.7 11   7.4 22.1	7.4   22.1	7.4   22.1	22.1 (пер. ток)   43 (пер. ток)   50 (пост. ток)
<b>Режим зарядки</b>	3	2   3	2   3	3   4
<p>2 Режим 2</p> <p>3 Режим 3</p> <p>4 Режим 4</p>				
<b>Розетка Присоединенный кабель</b>	T2   ACT1   ACT2	T2   T2+D   ACT1   ACT2	T2   T2+D   T2+T2	AC ChadeMo   AC Combo 2   ACT2 43 кВт (перем. ток)
<p>D Домашняя</p> <p>ACT1 Присоедин. кабель с разъемом типа 1</p> <p>ACT2 Присоедин. кабель с разъемом типа 2</p> <p>T2 Разъем типа 2</p>				
<b>Доступ к зарядке</b>	F   K	F   K   A	F   A	F   A
<p>F Свободный доступ</p> <p>K Замок с ключом</p> <p>A Авторизация</p>				
<b>Управление энергопотреблением</b>	C	A+C+T	A+C+T	
<p>A Расширенный</p> <p>C Оптимальная стоимость</p> <p>T Оптимальное время зарядки</p>				
<b>Возможности подключения</b>	N	N   Y	N   Y	N   Y
<p>Y Да (готова к подключению)</p> <p>N Нет</p>				
<b>Монтаж</b>	W   F	W   F	W   F	F
<p>W Стена</p> <p>F Пол</p>				
<b>Защита</b>	IP 54   IK 10	54   55   10   10	54   10	55   10
<p>54 Пыль + водяные брызги</p> <p>55 Пыль, водяные струи низкого давления</p> <p>10 Удар 5 кг</p>				
<b>Аспект</b>	S	S	R	R+
<p>S Стиль</p> <p>R Прочность</p> <p>R+ Прочность +</p>				

\* Предложение ограничено для отдельных стран режимом управления проектом.

# Установка связи зарядных станций

## Возможности установки связи зарядных станций

Зарядные станции EVlink Parking и EVlink Smart Wallbox оснащены Ethernet-портами (кабель). EVlink Smart Wallbox можно оборудовать дополнительным модулем WiFi для подключения к беспроводной ЛВС (без прямого подключения WiFi между ПК и зарядной станцией).

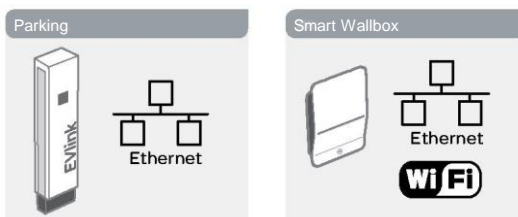

## Установка связи для ввода в эксплуатацию

Персонализация настроек зарядных станций происходит на стадии ввода в эксплуатацию. Для этого их Ethernet-порт должен быть подключен к обычному ПК. На данной стадии подключение WiFi отсутствует

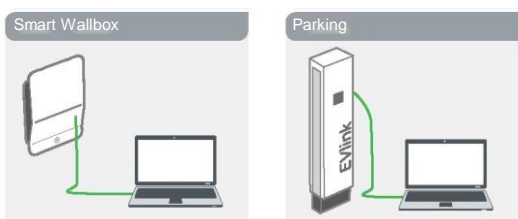
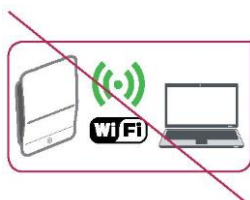

## Установка связи для технического обслуживания

Иногда требуется внести изменения в настройки зарядных станций на более позднем этапе. Это можно сделать одним из перечисленных способов:

- прямое подключение к зарядной станции через Ethernet-порт;
- подключение через LAN, что позволит не открывать/закрывать зарядную станцию.

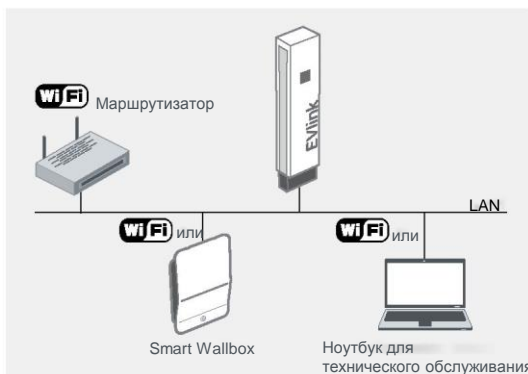
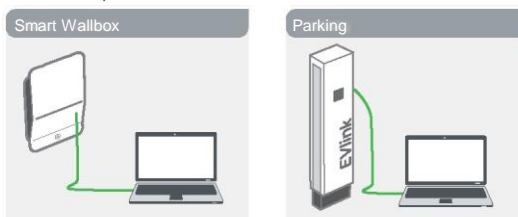
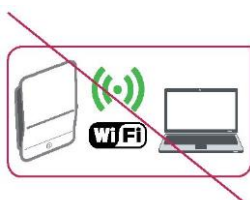





## Установление связи для использования облачных служб наблюдения

Доступ EVlink Parking и EVlink Smart Wallbox к облачной среде возможен с помощью технологий GPRS или DSL, а также протокола OCPP.

Доступные службы наблюдения:

- управление доступом пользователей;
- получение записей с подробной информацией о зарядке;
- составление отчетов;
- управление активами.

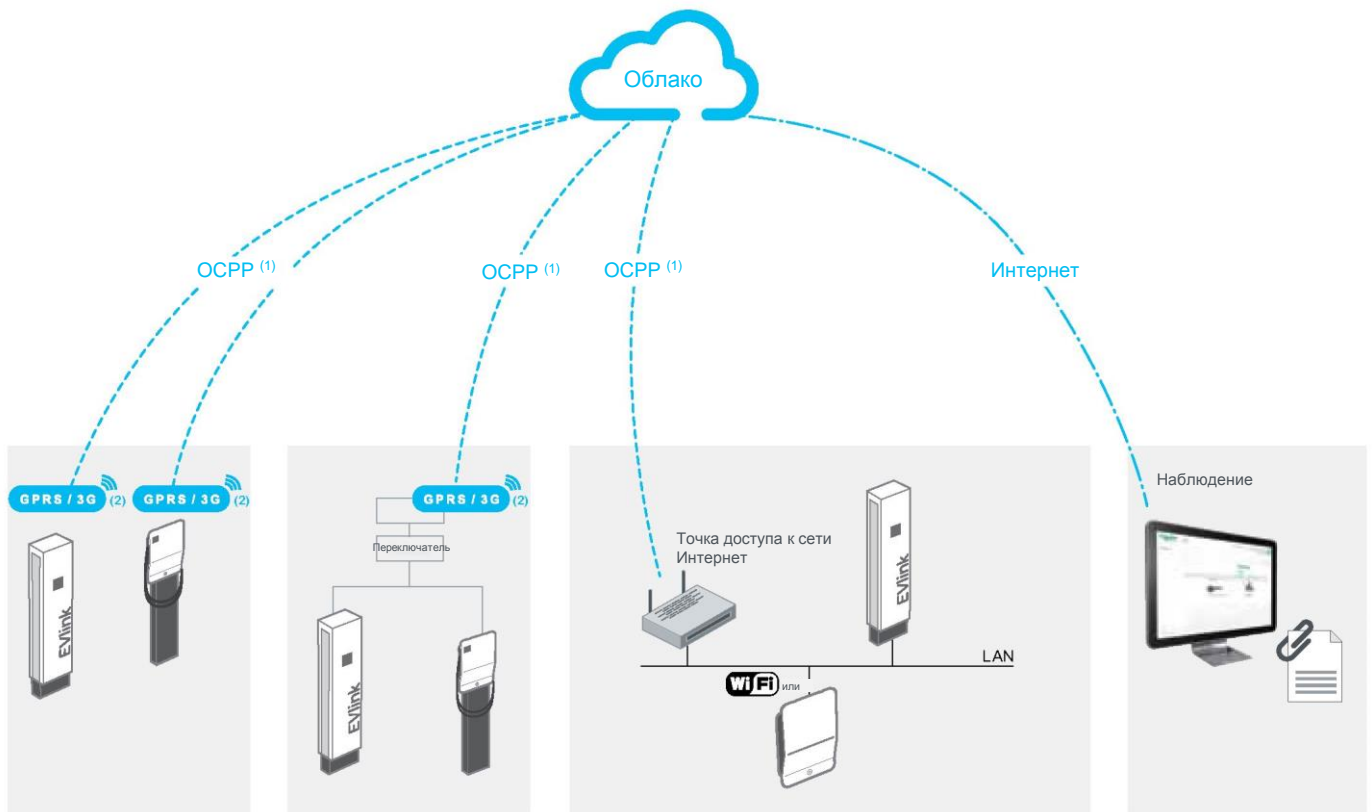

(1) OCPP: стандарт Open Charge Point Protocol

(2) 3G-модем: доступен с сентября 2017 г.

# Обзор предложения EVlink



## EVlink Wallbox



стр. 20

- Установка внутри/вне помещений.
- Напольная или настенная конфигурация\*.
- Диапазон мощности: 3,7 кВт – 22,1 кВт с опцией постоянного снижения мощности.
- Розетка (T2/T2S) или присоединенный кабель (T2/T1).
- Замок для ограничения доступа к розетке и/или ограничения доступа во время зарядки.

\* Штанга как аксессуар.

### Как использовать EVlink Wallbox



Сканируйте или нажмите на QR-код.



## EVlink Smart Wallbox

Подключаемый к облаку



стр. 26

- Установка внутри/вне помещений.
- Напольная или настенная конфигурация\*.
- Диапазон мощности: 7,4 кВт или 22,1 кВт с опцией постоянного снижения мощности.
- Розетка (T2/T2S) + опция домашняя розетка (TE) или прикрепленный кабель (T2/T1).
- Замок для ограничения доступа к розетке и/или ограничения доступа во время зарядки.
- Авторизация через RFID-карту
- Возможность измерения электроэнергии.
- Дополнительный модуль связи (Wi-Fi и/или GPRS/3G) или Ethernet для подключения к службам по наблюдению.

\* Штанга как аксессуар.

### Как использовать EVlink Smart Wallbox



Сканируйте или нажмите на QR-код.



## EVlink Parking

Подключаемый к облаку



стр. 32

- Установка внутри/вне помещений.
- Напольная или настенная конфигурация.
- Диапазон мощности: 7,4 кВт – 22,1 кВт с опцией постоянного снижения мощности.
- 1 или 2 розетки (T2/T2S) + опция домашняя розетка (TE).
- Свободный доступ или авторизация через RFID-карту.
- Возможность измерения электроэнергии с автоматическим балансированием нагрузки в ходе ввода в эксплуатацию.
- Дополнительный модуль связи (GPRS/3G) или Ethernet для подключения к службам по наблюдению.

### Как использовать зарядную станцию EVlink Parking



Сканируйте или нажмите на QR-код.

## Управление энергопотреблением, службы наблюдения

### Функции управления подключениями и энергопотреблением

- Предотвращение разрывов на объекте.
- Снижение затрат на электроэнергию.
- Повышение удовлетворенности водителей.
- Повышение эффективности операций.



### Управление в масштабах предприятия, службы наблюдения\*

- Анализ использования.
  - Удаленное обслуживание.
  - Управление водителями.
- \* Свяжитесь с нами



## ✓ Решение EVlink для быстрой зарядки\*

 Подключаемый к облаку



## ✓ Дополнительные устройства и запасные части EVlink



стр. 40

- Монтаж на открытом воздухе или в помещении с антивандальным корпусом.
- Напольный монтаж.
- Одна, две или три точки зарядки в режимах 3 и 4 (одна точка зарядки в дополнительно доступном устройстве).
- Максимальная выходная мощность постоянного тока: 50 кВт (разъем типа CHAdeMO и Combo 2).
- Максимальная выходная мощность переменного тока: 22 кВт и 43 кВт (на разъеме типа 2).
- Свободный доступ или авторизация через RFID-карту.

- Напольные или настенные каркасы.
- Розетки, зарядные кабели, держатели кабелей.
- Крышки, щитки.
- Комплект из 10 карт радиочастотной идентификации RFID.
- Эмулятор электромобиля.
- Замок с ключом.
- GPRS/3G-модем.
- Wi-Fi-карта.

\* Предложение ограничено для отдельных стран режимом управления проектом.

## Услуги EVlink



### Услуги EVlink: решения для ваших проектов

Как специалист в управлении энергопотреблением, Schneider Electric предлагает следующие услуги:

- проверка установки и ввод в эксплуатацию обученными инженерами или сертифицированными монтажниками;
- увеличение гарантийного срока (от стандартных 24 месяцев);
- обучение вашего персонала;
- мониторинг и средства подключения вашей инфраструктуры;
- договоры технического обслуживания и управление активами;
- запасные части для всех зарядных станций EVlink.



# EVlink Wallbox

## Вкратце



QR-код изделия  
«ОТСКАНИРУЙ МЕНЯ»



### Широкий выбор

#### Выбор из 14 зарядных станций:

- номинальная мощность зарядки: 3,7, 7,4, 11 или 22,1 кВт;
- розетка T2 (со шторками или без них) или подключенным кабелем (с разъемом T1 или T2);
- розетки с тяжелым режимом эксплуатации с посеребренными контактами для предотвращения перегрева.

### QR-код зарядной станции

- Для получения листа технических данных изделия или для связи с Центром обслуживания клиентов с помощью приложения "mySchneider" необходимо просканировать QR-код обычным сканером QR-кода.
- Для получения доступа к облачному приложению для организации технического обслуживания EcoStruxure™ Facility Expert (регистрация зарядной станции, отчеты по техническому обслуживанию) (см. стр. 25).

### Прочность

- Высокая устойчивость к механическому воздействию: IK10.
- Пригодна для использования вне помещения: IP54.

### Простота использования

- Упрощенная процедура зарядки Plug & Charge.
- Остановка/перезапуск зарядки одним нажатием.
- Присоединенный кабель обматывается вокруг зарядной станции Wallbox.
- 1 или 2 зарядные станции на одной стойке.
- Техническая документация: инструкция по установке и быстрому запуску на нескольких языках (см. раздел «Дополнительная информация», стр. 25).

### Выбираемая функция управления энергопотреблением

- Отложенный старт позволяет заряжаться только в часы наименьшей нагрузки, или
- временное ограничение тока (16 А – 10 А или 32 А – 16 А) защищает потребителей от аварийных отключений электроэнергии в здании.

Функции активируются внешними контактами (контакт часов наименьшей нагрузки, контакт модуля ограничения нагрузки и т. д.), подключенными на дискретных входах станции.

## Дома, в частном доме



## Дома, в многоквартирном доме На частной автостоянке



## Применение

Wallbox рекомендуется для установки в домах, а также в более жестких средах (многоквартирные дома, корпоративная парковка, отель и т. д.) благодаря своей прочной конструкции, устойчивой к атмосферным воздействиям.

### Обзор функций



Зарядная станция с подключенным кабелем



Зарядная станция с розеткой

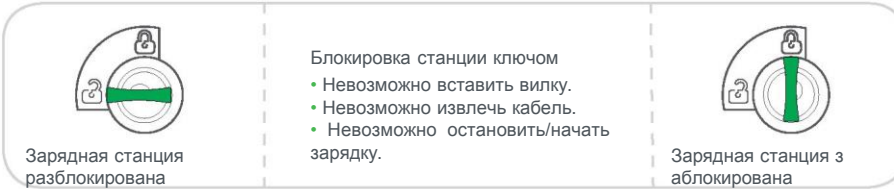
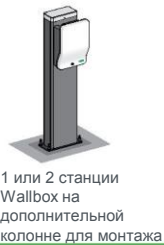

### Легко смонтировать

Монтаж осуществляется одним специалистом в течение 30 минут; не требуется наличие специального инструмента. Прокладка проводов сверху, снизу или с задней стороны. Немедленный ввод в эксплуатацию (пусконаладочные работы).

Что находится внутри EVlink Wallbox



Сканируйте или нажмите на QR-код.

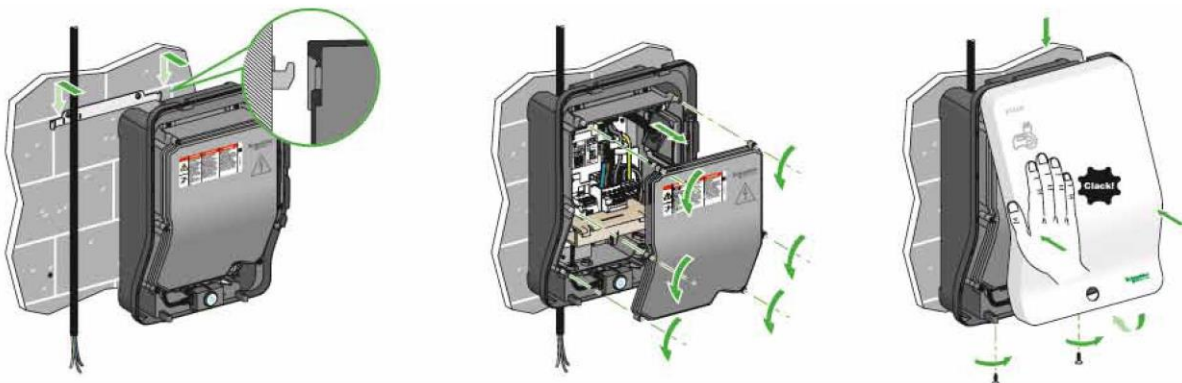

# EVlink Wallbox

## Технические характеристики



### Сеть электропитания

- 220–240 В, однофазный ток – 50/60 Гц для зарядных станций мощностью 3,7 и 7,4 кВт.
- 380–415 В, трехфазный ток – 50/60 Гц для зарядных станций мощностью 11 и 22,1 кВт.
- Схемы заземления:
  - TT, TN-S, TN-C-S;
  - IT (может потребоваться дополнительный изолирующий трансформатор для зарядки определенных транспортных средств).

### Механические и экологические характеристики

- Класс защиты от проникновения: IP54.
- Класс защиты от механических воздействий: IK10.
- Температура эксплуатации: от -30 °С до +50 °С.
- Температура хранения: от -40 °С до +80 °С.
- Длина присоединенного кабеля: 4 м.
- Управление энергопотреблением: задержка начала зарядки или ограничение тока зарядки (16 А до 10 А, 32 А до 16 А).



Z.E. READY



- > Соответствует требованиям директивы RoHS
- > Соответствует требованиям регламента REACH
- > EoL: инструкция по утилизации
- > Соответствует экологическому профилю продукта

### Сертификаты

Зарядная станция EVlink Wallbox имеет сертификат испытаний CB, выпущенный лабораторией испытаний LCIE, который свидетельствует о соответствии требованиям стандартов МЭК 61851-1 и МЭК 61851-22.

### Доступ к зарядке

- Свободный доступ.
- С помощью ключа с замком, для вставки и блокировки розетки.

### Гарантия

- 24 месяца на весь модельный ряд EVlink.

### Стандарты

- МЭК/EN 61851-1 изд. 2.0.
- МЭК/EN 61851-22 изд. 1.0.
- МЭК/EN 62196-1 изд. 2.0.
- МЭК/EN 62196-2 изд. 1.0.

## Модели зарядной станции

### > EVlink Wallbox



Описание	Тип розетки или разъема	Мощность (кВт) Фазы	Номера по каталогу
<b>С розеткой на правой стороне<sup>(1)</sup> – посеребренные контакты</b>			
	T2	3,7 (1 фаза – 16 А)	<b>EVH2S3P02K</b> <sup>(2)</sup>
		7,4 (1 фаза – 32 А)	<b>EVH2S7P02K</b> <sup>(2)</sup>
		11 (3 фазы – 16 А)	EVH2S11P02K
		22,1 (3 фазы – 32 А)	EVH2S22P02K
	T2 со шторками	3,7 (1 фаза – 16 А)	<b>EVH2S3P04K</b> <sup>(2)</sup>
		7,4 (1 фаза – 32 А)	<b>EVH2S7P04K</b> <sup>(2)</sup>
		11 (3 фазы – 16 А)	<b>EVH2S11P04K</b> <sup>(2)</sup>
		22,1 (3 фазы – 32 А)	<b>EVH2S22P04K</b> <sup>(2)</sup>
<b>С присоединенным кабелем длиной 4 м, на правой стороне – посеребренные контакты</b>			
	T1	3,7 (1 фаза – 16 А)	EVH2S3P0AK
		7,4 (1 фаза – 32 А)	EVH2S7P0AK
	T2	3,7 (1 фаза – 16 А)	<b>EVH2S3P0CK</b> <sup>(2)</sup>
		7,4 (1 фаза – 32 А)	<b>EVH2S7P0CK</b> <sup>(2)</sup>
		11 (3 фазы – 16 А)	EVH2S11P0CK
		22,1 (3 фазы – 32 А)	EVH2S22P0CK

<sup>(1)</sup> Кабель доступен отдельно в качестве вспомогательного устройства.

<sup>(2)</sup> Более быстрая доставка.

### > Защитные устройства и дополнительное оборудование

Описание	Однофазный ток		Трехфазный ток	
<b>Зарядка</b>	<b>Однофазный ток</b>		<b>Трехфазный ток</b>	
Номинальная мощность, ток	3,7 кВт – 16 А	7,4 кВт – 32 А	11 кВт – 16 А	22,1 кВт – 32 А
<b>Защита</b>				
Автоматический выключатель (защита от перегрузок по току) <sup>(1)</sup>	20 А, кривая С	40 А, кривая С	20 А, кривая С	40 А, кривая С
УЗО (устройство защитного отключения) <sup>(1)</sup>	30 мА, тип Asi <sup>(2)</sup>		30 мА, тип В	
Вспомогательное устройство аварийного отключения при недостатке напряжения	<b>A9N26969 (опция)</b>	<b>A9N26969</b>	<b>A9N26969</b>	<b>A9N26969</b>
Отложенный запуск				
Реле	С нормально разомкнутым контактом			
Сброс нагрузки				
Реле	С нормально разомкнутым контактом			

<sup>(1)</sup> Модель определяет дилер Schneider Electric.

<sup>(2)</sup> Тип В может быть необходим в некоторых странах. Следует ознакомиться с местным регламентом.

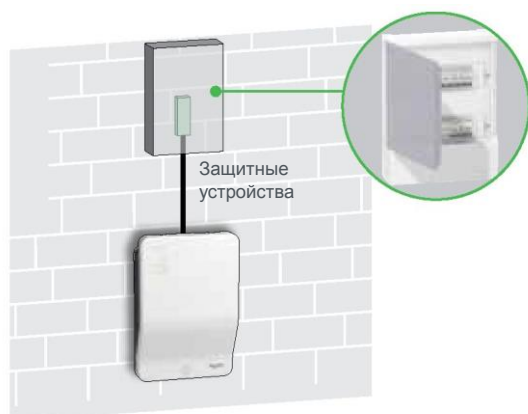

Зарядная станция работает автономно. Она оснащена специализированным защитным устройством.

> **Установка:** осуществляется электриком.

> **Размещение:** в жилых зонах, частных владениях.

# EVlink Wallbox

## Вспомогательные устройства

Для подключения автомобиля к зарядной станции

### Кабель EVlink



Доступен с разъемом T1 или T2

См. стр. 44

### Эмулятор электромобиля



Позволяет производить проверку зарядной станции и кабеля в процессе эксплуатации  
**Номер по каталогу:**  
**NCA93100**

### Колонна для монтажа



Напольная для 1 или 2 Wallbox  
**Номер по каталогу:**  
**EVP1PBSSG**

## Запасные части

### Передняя панель



Номер по каталогу  
**EVP1HCWN**

### Розетка



Номера по каталогу

T2S однофазная	<b>EVP1HSM41</b>
T2 однофазная	<b>EVP1HSM21</b>
T2S трехфазная	<b>EVP1HSM43</b>
T2 трехфазная	<b>EVP1HSM23</b>

### Замок с ключом



Комплект ключей с замком «Random» <sup>(1)</sup>  
 Комплект ключей с замком «Single» <sup>(1)</sup>

Номера по каталогу  
**EVP1HLSR**  
**EVP1HLSS**

<sup>(1)</sup> Пример:  
 - заказав один комплект EVP1HLSR, вы получите 1 замок и 2 ключа с одинаковым кодом;  
 - заказав один комплект EVP1HLSS, вы получите 10 замков и 20 ключей с одинаковым кодом для всех ключей.

### Откидной щиток



Откидной щиток розетки T2/T2S Wallbox

Номер по каталогу  
**EVP1HFS0**

### Присоединенный кабель

T1 зарядный кабель с разъемом



16 А однофазный	<b>EVP2CNS161A4</b>
32 А однофазный	<b>EVP2CNS321A4</b>

T2 зарядный кабель с разъемом



16 А однофазный	<b>EVP2CNS161C4</b>
32 А однофазный	<b>EVP2CNS321C4</b>



16 А трехфазный	<b>EVP2CNS163C4</b>
32 А трехфазный	<b>EVP2CNS323C4</b>



## Практическая информация

### ➤ Размеры (мм)

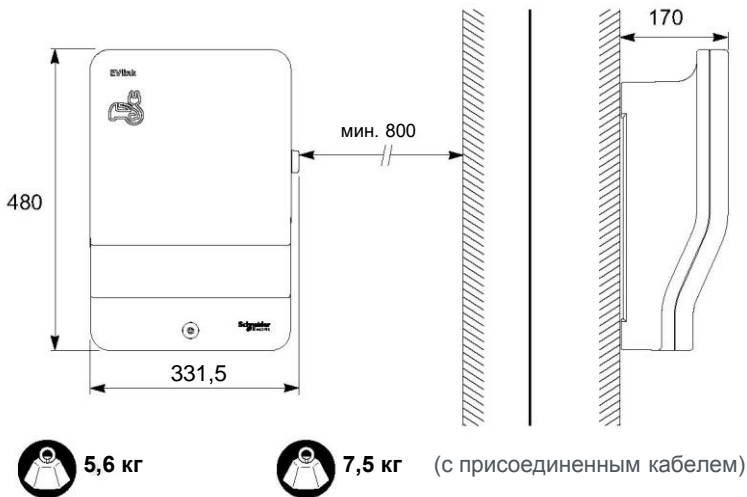

### Приложение EcoStruxure™ Facility Expert

Зарегистрируйте свою зарядную станцию и повысьте эффективность технического обслуживания прямо сейчас с помощью приложения EcoStruxure™ Facility Expert.

- EcoStruxure™ Facility Expert – это простой облачный инструмент, который помогает вам организовывать формуляры технического обслуживания, получать доступ к журналам, создавать отчеты и интегрировать удаленную подачу аварийных сигналов от вашего оборудования.
- Приложение EcoStruxure™ Facility Expert поможет вам оптимизировать работы по техническому обслуживанию. Скачайте его бесплатно для ПК или смартфона в магазине Apple или Google Play.
- Вы готовы сканировать QR-код изделия с помощью сканера приложения EcoStruxure™ Facility Expert

### Дополнительная информация

Техническая документация	Язык	Номера по каталогу
<b>С присоединенным кабелем</b>		
Руководство по быстрому запуску <sup>(1)</sup>	EN/ES/FR/DE	NHA31783
	IT/NL/PL/PT	NHA31784
Руководство по эксплуатации	EN/ES/FR/DE	NHA31787
	IT/NL/PL/PT	NHA31788
	NO/SV/FI	QGH34396
<b>Без кабеля</b>		
Руководство по быстрому запуску <sup>(1)</sup>	EN/ES/FR/DE	NHA31789
	IT/NL/PL/PT	NHA31790
Руководство по эксплуатации	EN/ES/FR/DE	NHA31778
	IT/NL/PL/PT	NHA31779
	NO/SV/FI	QGH34400

<sup>(1)</sup> Поставляется вместе с Wallbox.

Чтобы загрузить вышеперечисленные документы, воспользуйтесь строкой поиска на сайте [www.schneider-electric.ru](http://www.schneider-electric.ru)



# EVlink Smart Wallbox

## Вкратце



QR-код изделия  
«ОТСКАНИРУЙ МЕНЯ»



Подключаемый к облаку



Ethernet



Компания Schneider Electric поддерживает протокол OCPP и является активным членом OCA (Open Charge Alliance).

## Широкий выбор

### Выбор из 12 зарядных станций:

- максимальная мощность зарядки: 7,4 кВт или 22,1 кВт с одно- или трехфазным электропитанием;
- максимальный ток зарядки может быть настроен в диапазоне от 8 А до 32 А;
- Т2 розетка со шторками или без них;
- Т2 розетка со шторками + домашняя розетка типа E;
- присоединенный кабель с разъемом Т1 или Т2;
- блокировка ключом или RFID авторизация пользователя.

### QR-код зарядной станции

- Для получения листа технических данных изделия или для связи с Центром обслуживания клиентов с помощью приложения "mySchneider" необходимо просканировать QR-код обычным сканером QR-кода.
- Для получения доступа к облачному приложению для организации технического обслуживания EcoStruxure™ Facility Expert (регистрация зарядной станции, отчеты по техническому обслуживанию) (см. стр. 31).

## Прочность

- Розетки с тяжелым режимом эксплуатации с посеребренными контактами для предотвращения перегрева.
- Высокая степень защиты от механического воздействия: IK10.
- Пригодна для использования вне помещения: IP54.

## Простота установки и ввода в эксплуатацию

- Напольная или настенная конфигурация.
- 1 или 2 зарядные станции на одной стойке.
- Простая схема подключения.
- Встроенная система измерения фиксируемой мощности.
- Интерфейс с внешним счетчиком электроэнергии с сертификацией MID (Measuring Instruments Directive – Директива на измерительные приборы).
- Настройка параметров через веб-сервер, встроенный в зарядную станцию.

## Управление энергопотреблением

- Отложенная зарядка, контролируемая локальным проводным контактом для зарядки в часы наименьшей нагрузки.
- Временное ограничение силы тока до заданного значения с помощью проводного контакта для снижения общего потребления объекта и снижения риска отключения электроэнергии.
- Отложенная зарядка и ограничение силы тока также можно контролировать через службы наблюдения (по протоколу OCPP) или через систему управления зданием (по протоколу Modbus).

## Гибкое подключение к службам наблюдения.

- Проводное соединение Ethernet: 3 порта.
- Модуль Wi-Fi как аксессуар.
- GPRS/3G-модем как аксессуар.
- Интерфейс OCPP 1.5 или OCPP 1.6.

## Оптимизированная архитектура

- Автономная или кластерная архитектура.
- Подключенная или не подключенная к службам наблюдения (через протокол связи OCPP 1.5 или OCPP 1.6).

Корпоративные стоянки для автомобилей и стоянки общего пользования с частичным ограничением

## Автопарк дома



## Многоквартирный дом



## Применение

Smart Wallbox рекомендован для всех общественных зон и зон с ограничением в случаях, когда требуется авторизация пользователя, отслеживание зарядных сеансов или управление зарядными активами.

### Обзор функций

Тип 1

Тип 2

Кабель, подключаемый одним разъемом

Кнопка остановки/перезапуска<sup>(1)</sup> и световой индикатор состояния зарядки

Блокировка ключом используется во избежание кражи кабеля и использования зарядной станции третьими лицами<sup>(2)</sup>

Дополнительная домашняя розетка

Авторизация пользователя для ограничения доступа, создания отчетов, распределения затрат или выставления счетов<sup>(2)</sup>

1 или 2 станции Wallbox на дополнительной колонне для монтажа

Зарядная станция с подключенным кабелем

Зарядная станция с розеткой

<sup>(1)</sup>: также доступно с EVlink Smart Wallbox с присоединенным кабелем.

<sup>(2)</sup>: кнопка может быть отключена с помощью инструмента пусконаладочных работ.

### Простота установки и ввода в эксплуатацию

Монтаж осуществляется одним специалистом в течение 30 минут; не требуется наличие специального инструмента. Прокладка проводов сверху, снизу или с задней стороны. Простой ввод в эксплуатацию с помощью ноутбука, подключенного к встроенному веб-серверу.

Что находится внутри EVlink Smart Wallbox



Сканируйте QR-код, или нажмите на QR-код.

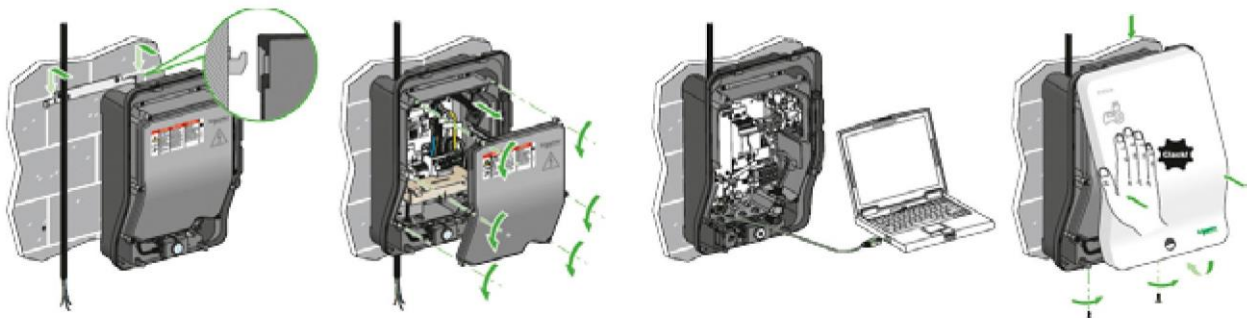

К примеру, вы можете:

- настроить карты радиочастотной идентификации RFID. По умолчанию принимаются все RFID-карты (заводская настройка);
- изменить максимальные значения тока на одну розетку;
- активировать функции: сброс нагрузки и условная отходящая линия на одну розетку;
- формировать отчеты о техническом обслуживании.

# EVlink Smart Wallbox

## Технические характеристики



**Z.E. READY**



> Соответствует требованиям директивы RoHS  
> Соответствует требованиям регламента REACH  
> EoL: инструкция по утилизации  
> Соответствует экологическому профилю продукта

### Сертификация

Зарядная станция EVlink Smart Wallbox имеет сертификат испытаний CB, выпущенный лабораторией испытаний LCIE, который свидетельствует о соответствии требованиям стандартов МЭК 61851-1 и МЭК 61851-22.

### Электропитание

- Smart Wallbox поставляется в одно- и трехфазной конфигурации.
- 220–240 В, однофазный ток – 50/60 Гц.
- 380–415 В, трехфазный ток – 50/60 Гц.

### Номинальная сила тока зарядки

- Розетка T2/T2S: 8 А – 32 А (заводская настройка 16 А).
- Розетка TE: 10 А.

### Потребляемая мощность

- Энергопотребление каждого условного входа (ограничение и отложенный запуск): 5 мА, 24 В пост. тока.

### Схема системы заземления

- TT, TN-S, TN-C-S.
- IT (может потребоваться дополнительный изолирующий трансформатор для зарядки определенных транспортных средств).

### Механические и экологические характеристики

- Класс защиты от проникновения: IP55.
- Класс защиты от механических воздействий: IK10.
- Температура эксплуатации: от -30 °С до +50 °С.
- Температура хранения: от -40 °С до +80 °С.
- Длина присоединенного кабеля: 4,5 м.

### Доступ к зарядке

- Блокировка ключом.
  - Авторизация пользователя по RFID-карте. Удаленная авторизация через службу наблюдения или локальная настройка авторизованных карт.
    - Устройство радиочастотной идентификации RFID 13,56 МГц для карт с чипами Mifare Ultralight, Mifare Classic 1K/4K, I Code SLI, Tag-it HFI, EM4135... (по протоколам ISO/МЭК 14443 А и В, ISO/МЭК 15693).
- Примечание. RFID-карты, представленные на рынке, и их стандарт меняются очень часто, поэтому мы рекомендуем провести предварительное испытание на нашей зарядной станции для проверки совместимости.
- С каждой зарядной станцией, оборудованной устройством радиочастотной идентификации, прилагается 10 RFID-карт.

### Гарантия

- 24 месяца на весь модельный ряд EVlink.

### Стандарты

- МЭК/EN 61851-1 изд. 2.0.
- МЭК/EN 61851-22 изд. 1.0.
- МЭК/EN 62196-1 изд. 2.0.
- МЭК/EN 62196-2 изд. 1.0.

### Возможности подключения

- Проводное соединение Ethernet: 3 порта.
  - Порт 1: LAN.
  - Порт 2: Wi-Fi или GPRS.
  - Порт 3: подключение к ПК для ввода в эксплуатацию.
- Модуль Wi-Fi как аксессуар.
- GPRS/3G-модем как аксессуар.
- Интерфейс OCPP 1.5 или OCPP 1.6.

### Измерение электроэнергии

- Встроенная система измерения фиксируемой мощности.
- Интерфейс с внешним счетчиком электроэнергии с сертификацией MID (Measuring Instruments Directive – Директива на измерительные приборы).

### Ввод в эксплуатацию

- Настройка параметров через веб-сервер, встроенный в зарядную станцию.

## Модели зарядной станции

### EVlink Smart Wallbox

Описание	Тип розетки или разъема	Доступ к зарядке	Мощность (кВт) <sup>(1)</sup> Фазы	Номера по каталогу
<b>С розеткой на правой стороне – посеребренные контакты</b>				
T2		Ключ	7,4 (1P) / 22,1 (3P)	<b>EVB1A22P2KI*</b>
		RFID <sup>(2)</sup>	7,4 (1P) / 22,1 (3P)	<b>EVB1A22P2RI*</b>
T2 со шторками		Ключ	7,4 (1P) / 22,1 (3P)	<b>EVB1A22P4KI*</b>
		RFID <sup>(2)</sup>	7,4 (1P) / 22,1 (3P)	<b>EVB1A22P4RI*</b>
T2 со шторками и TE (домашняя)		Ключ	7,4 (1P) / 22,1 (3P)	<b>EVB1A22P4EKI*</b>
		RFID <sup>(2)</sup>	7,4 (1P) / 22,1 (3P)	<b>EVB1A22P4ERI*</b>
<b>С присоединенным кабелем длиной 4,5 м, на правой стороне – посеребренные контакты</b>				
T1		Ключ	7,4 (1P)	EVB1A7PAKI
		RFID <sup>(2)</sup>	7,4 (1P)	EVB1A7PARI
T2		Ключ	7,4 (1P)	EVB1A7PCKI
		RFID <sup>(2)</sup>	7,4 (1P)	EVB1A7PCRI
T2		Ключ	22,1 (3P)	EVB1A22PCKI
		RFID <sup>(2)</sup>	22,1 (3P)	EVB1A22PCRI

<sup>(1)</sup> Заводская настройка 16 А – и все RFID-карты подтверждены.

Можно изменить на пользовательские настройки (32 А, перечень RFID-карт и т. д.) с помощью ПК через встроенный веб-сервер (см. руководство по вводу в эксплуатацию DOCA0060).

<sup>(2)</sup> Включает 10 RFID-карт.

\* Более быстрая доставка.

### Защитные устройства и дополнительное оборудование

Новая установка: питающая сеть и устройства защиты должны быть определены согласно настройкам питания максимальной мощности.

Описание	Однофазный ток	Трехфазный ток
<b>Зарядка</b>		
Номинальная мощность, ток	7,4 кВт, 32 А <sup>(4)</sup>	22,1 кВт, 32 А <sup>(4)</sup>
<b>Защита</b>		
Автоматический выключатель (защита от перегрузок по току) <sup>(1)</sup>	40 А, кривая С	40 А, кривая С
УЗО (устройство защитного отключения) <sup>(1)</sup>	30 мА, тип Аsi <sup>(2)</sup>	30 мА, тип В
Вспомогательное устройство аварийного отключения при недостатке напряжения	<b>A9N26969</b>	<b>A9N26969</b>
Отложенный запуск		
Реле	С нормально разомкнутым контактом <sup>(3)</sup>	
Сброс нагрузки		
Реле	С нормально разомкнутым контактом <sup>(3)</sup>	

<sup>(1)</sup> Модель определяет дилер Schneider Electric.

<sup>(2)</sup> Тип В может быть необходим в некоторых странах. Следует ознакомиться с местным регламентом.

<sup>(3)</sup> При необходимости с помощью инструмента ввода в эксплуатацию настройку Smart Wallbox можно изменить на «Нормально закрытый».

<sup>(4)</sup> С домашней розеткой или без нее.



Питание зарядной станции должно подаваться по специальной параллельной (шунтирующей) цепи от электрического щита.

# EVlink Smart Wallbox

## Вспомогательные устройства

### Кабель EVlink



Доступен с разъемом T1 или T2

См. стр. 44

### Эмулятор электромобиля



Позволяет производить проверку зарядной станции и кабеля в процессе эксплуатации  
Номер по каталогу: **NCA93100**

### Колонна для монтажа



Напольная для 1 или 2 Smart Wallbox  
Номер по каталогу: **EVP1PBSSG**

### Модем



Модемы предназначены для установки внутри Smart Wallbox GPRS-модем  
Номер по каталогу: **EVP1MM** (антенна в комплекте) GPRS/3G-модем  
Номер по каталогу: **EVP2MM** (доступно с сентября 2017 г.)  
Антенна заказывается отдельно:  
Номер по каталогу: **EVP2MX**

### Модуль Wi-Fi

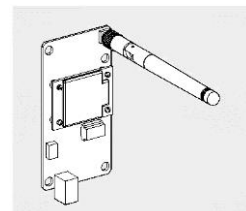

Для установки внутри Smart Wallbox  
Номер по каталогу: **EVP1MWSI**

## Комплект из 10 карт радиочастотной идентификации RFID

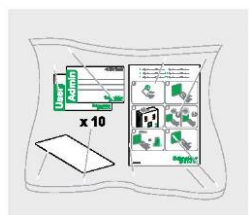







Для зарядных станций, оборудованных устройством радиочастотной идентификации RFID.  
Карты поставляются пустыми и готовыми к программированию на идентификацию администратора или пользователя. Лист наклеек для идентификационных карт:  
1 администратор + 9 пользователей.  
Номер по каталогу: **EVP1BNS**

## Антенна для 3G-модема Smart Wallbox

Ethernet-кабель 0,3 м в комплекте (доступно с сентября 2017 г.).  
Для установки внутри Smart Wallbox  
Номер по каталогу: **EVP2MX**

## Запасные части

<b>Передняя панель</b> 	Номер по каталогу <b>EVP1HCWN</b>	<b>Розетка</b>  <table border="1"> <thead> <tr> <th>Номера по каталогу</th> </tr> </thead> <tbody> <tr> <td>T2S</td> </tr> <tr> <td>T2</td> </tr> <tr> <td>TE</td> </tr> </tbody> </table>	Номера по каталогу	T2S	T2	TE
Номера по каталогу						
T2S						
T2						
TE						
<b>Замок с ключом</b> 	Номера по каталогу Комплект ключей с замком «Random» <sup>(1)</sup> <b>EVP1HLSS</b> Комплект ключей с замком «Single» <sup>(1)</sup> <b>EVP1HLSS</b>	<b>Присоединенный кабель</b> <b>T1 зарядный кабель с разъемом</b>  <table border="1"> <thead> <tr> <th>Номера по каталогу</th> </tr> </thead> <tbody> <tr> <td>32 А однофазный</td> </tr> <tr> <td><b>EVP1CBS321A45</b></td> </tr> </tbody> </table>	Номера по каталогу	32 А однофазный	<b>EVP1CBS321A45</b>	
Номера по каталогу						
32 А однофазный						
<b>EVP1CBS321A45</b>						
<sup>(1)</sup> Пример: - заказав один комплект EVP1HLSS, вы получите 1 замок и 2 ключа с одинаковым кодом; - заказав один комплект EVP1HLSS, вы получите 10 замков и 20 ключей с одинаковым кодом для всех ключей.		<b>T2 зарядный кабель с разъемом</b>  <table border="1"> <thead> <tr> <th>Номера по каталогу</th> </tr> </thead> <tbody> <tr> <td>32 А однофазный</td> </tr> <tr> <td><b>EVP1CBS321C45</b></td> </tr> </tbody> </table>	Номера по каталогу	32 А однофазный	<b>EVP1CBS321C45</b>	
Номера по каталогу						
32 А однофазный						
<b>EVP1CBS321C45</b>						
<b>Откидной щиток</b> 	Откидной щиток розетки T2/T2S Wallbox Номер по каталогу <b>EVP1HFS0</b>	 <table border="1"> <thead> <tr> <th>Номера по каталогу</th> </tr> </thead> <tbody> <tr> <td>32 А трехфазный</td> </tr> <tr> <td><b>EVP1CBS323C45</b></td> </tr> </tbody> </table>	Номера по каталогу	32 А трехфазный	<b>EVP1CBS323C45</b>	
Номера по каталогу						
32 А трехфазный						
<b>EVP1CBS323C45</b>						

## Практическая информация

### ➤ Размеры (мм)

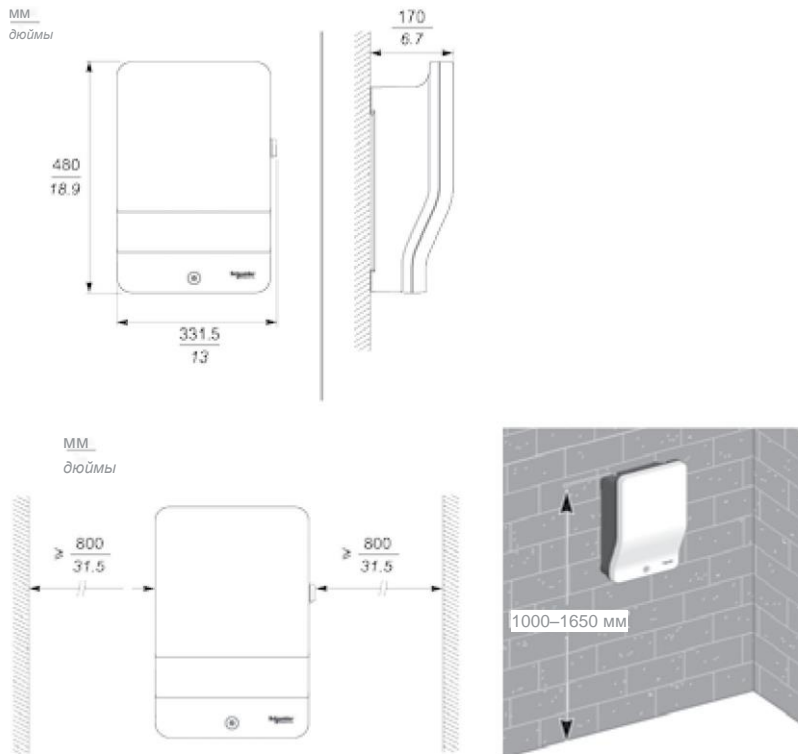

С розетками

 6,2 кг – T2/T2S

 6,6 кг – TZ-T2S + TE

С присоединенным кабелем

 7,7 кг – 7,4 кВт

 8,3 кг – 22,1 кВт

### Приложение EcoStruxure™ Facility Expert

Зарегистрируйте свою зарядную станцию и повысьте эффективность технического обслуживания прямо сейчас с помощью приложения EcoStruxure™ Facility Expert.

- EcoStruxure™ Facility Expert – это простой облачный инструмент, который помогает вам организовывать формуляры технического обслуживания, получать доступ к журналам, создавать отчеты и интегрировать удаленную подачу аварийных сигналов от вашего оборудования.
- Приложение EcoStruxure™ Facility Expert поможет вам оптимизировать работы по техническому обслуживанию. Скачайте его бесплатно для ПК или смартфона в магазине Apple или Google Play.
- Вы готовы сканировать QR-код изделия с помощью сканера приложения EcoStruxure™ Facility Expert

### Дополнительная информация

Техническая документация на зарядную станцию	Язык	Номера по каталогу
Руководство по монтажу <sup>(1)</sup> (модель с розеткой)	EN / FR / ES / IT	<b>NHA95005</b>
	DE/NL/NO/SV	<b>NHA95006</b>
Руководство по монтажу <sup>(1)</sup> (модель с присоединенным кабелем)	EN / FR / ES / IT	<b>NHA95018</b>
	DE/NL/NO/SV	<b>NHA95021</b>
Руководство пользователя <sup>(1)</sup>	EN / FR / ES / IT	<b>NHA95096</b>
	DE/NL/NO/SV	<b>NHA95097</b>
Руководство по вводу в эксплуатацию <sup>(2)</sup> (автономная зарядная станция)	FR	<b>DOCA0060FR</b>
	EN	<b>DOCA0060EN</b>

<sup>(1)</sup> Поставляется вместе с продукцией

<sup>(2)</sup> Подлежит загрузке

Чтобы загрузить вышеперечисленные документы, воспользуйтесь строкой поиска на сайте [www.schneider-electric.ru](http://www.schneider-electric.ru)



# EVlink Parking

## Вкратце



QR-код изделия  
«ОТСКАНИРУЙ МЕНЯ»



Подключаемый к облаку

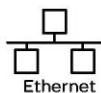

## Широкий выбор

### Предложение по зарядной станции

- Совместима с сетью электропитания: 220–240 В/380–415 В.
- 7,4 кВт или 22,1 кВт (32 А для сети 230/400 В); сила тока устанавливается в пределах 6–32 А.
- Высокая прочность розетки (типа 2 или типа 2 со шторками) благодаря посеребренному контакту, не подвергающемуся перегреву.
- Различные конфигурации: идентификация пользователя, одна или две розетки, напольная или настенная.

### QR-код зарядной станции

- Для получения листа технических данных изделия или для связи с Центром обслуживания клиентов с помощью приложения "mySchneider" необходимо просканировать QR-код обычным сканером QR-кода.
- Для получения доступа к облачному приложению для организации технического обслуживания EcoStruxure™ Facility Expert (регистрация зарядной станции, отчеты по техническому обслуживанию) (см. стр. 39).

### Дополнительные возможности

- Ethernet-соединение с системой управления через GPRS-модем.

### Предложение по вспомогательным устройствам

- Кабели, карты радиочастотной идентификации, держатель кабеля, модем и т. д.

### Запасные части

- Напольное основание, настенное основание, розетка, крышки, щиток и т. д.

### Предложение по услугам

- Всемирная сеть сертифицированных монтажных организаций, предлагающих установку на месте эксплуатации, ввод в эксплуатацию, план технического обслуживания, а также ремонт по запросу и договоры управления активами.
- Всемирный центр обслуживания клиентов.

## Оптимизированная архитектура.

- Автономная или кластерная архитектура.
- Подключенная или не подключенная к службам наблюдения (через протокол связи OCPP 1.5 или OCPP 1.6).
- Электрические защитные устройства во внешнем шкафу или встроенные в напольный каркас на автостоянке.

## Простой ввод в эксплуатацию с помощью ноутбука, подключенного к встроенному веб-серверу.

### К примеру, вы можете:

- настроить карты радиочастотной идентификации RFID. По умолчанию принимаются все RFID-карты (заводская настройка);
- изменить максимальные значения тока на одну розетку;
- авторизовать постоянно присоединенный кабель (кабель, который постоянно остается присоединенным к станции);
- активировать функции: сброс нагрузки и условная отходящая линия на одну розетку;
- сбалансировать мощности зарядки (для станций с 2 розетками);
- ...формировать отчеты о техническом обслуживании.

## Дома, в многоквартирном доме



## На работе





## Вкратце



### Расширенный функционал

Получайте выгоду от расширенных функциональных возможностей и настраивайте конфигурацию вашей зарядной станции благодаря встроенному веб-серверу EVlink.

- Адаптируйте энергетические потребности вашей зарядной станции к распределению электроэнергии в ваших условиях:
  - регулируйте электрическую нагрузку на каждую розетку или для зарядной станции;
  - устанавливайте автоматическую балансировку между розетками для двойных зарядных станций;
  - устанавливайте другие соответствующие функции управления энергопотреблением: сброс нагрузки, состояние автоматического выключателя и задержка зарядки.
- Выберите соответствующее решение по измерению мощности:
  - с трансформаторами тока, уже встроенными в шкаф;
  - с дополнительными измерителями мощности для большей точности измерения, соответствующими или не соответствующими требованиям директивы MID (Measuring Instruments Directive – Директива на измерительные приборы).
- Адаптируйте зарядную станцию к вашей области применения:
  - включайте или отключайте устройство радиочастотной идентификации RFID;
  - устанавливайте привилегии пользователей через карту радиочастотной идентификации: привилегированные пользователи, администраторы, обычные пользователи;
  - выбирайте, возможно ли кабелю быть постоянно соединенным с зарядной станцией;
  - устанавливайте IP-адрес и сетевые параметры;
  - просматривайте журнал регистрации сеансов зарядки (за 30 дней).

### Диагностика и техническое обслуживание

- Проводите диагностику благодаря светодиодным индикаторам на передней панели зарядной станции или через встроенный веб-сервер.
- Сбрасывайте настройки до заводских без компьютера.
- Обновляйте прошивку зарядной станции до последней версии и пользуйтесь преимуществами дополнительных функций.

### Возможности наблюдения

- Управляйте инфраструктурой зарядной станции и осуществляйте ее техническое обслуживание:
  - подключайте станцию к сторонним средствам наблюдения через протокол OCPP 1.5 или OCPP 1.6;
  - подключайтесь к местной системе управления, такой как система диспетчеризации инженерного оборудования здания (Building Management System), через протокол Modbus TCP/IP.



Компания Schneider Electric поддерживает протокол OCPP и является активным членом OCA (Open Charge Alliance).

### На частной автостоянке

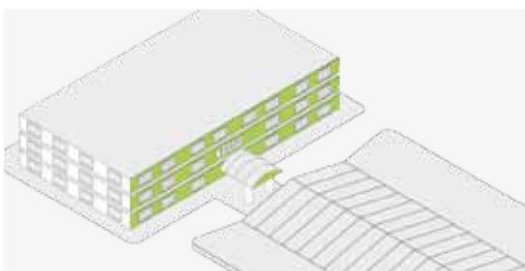

### На улице



# EVlink Parking

## Технические характеристики



Внешний вид может быть изменен по запросу.

Свяжитесь с представителем Schneider Electric, который поможет вам в реализации вашего проекта.



> Соответствует требованиям директивы RoHS  
> Соответствует требованиям регламента REACH  
> EoL: инструкция по утилизации  
> Соответствует экологическому профилю продукта



Z.E. READY

### Сеть электропитания

- Система заземления: TT, TN-S, TN-C-S.
  - IT (может потребоваться дополнительный изолирующий трансформатор для зарядки определенных транспортных средств).
- Частота: 50 Гц или 60 Гц.
- Цепь питания розетки (1 цепь/1 розетка):
  - 220/240 В 1 фаза + нейтраль *или*
  - 380/415 В 3 фазы + нейтраль.
- Напряжение цепи управления (для зарядной станции):
  - 220/240 В 1 фаза + нейтраль.

### Режимы зарядки

- Режим 2 с:
  - 10 А/тип E (франц. стандарт) домашняя розетка;
  - 10 А/тип F (нем. стандарт) домашняя розетка.
- Режим 3 с розеткой T2 (со шторками или без них).
- Связь между зарядной станцией и транспортным средством по зарядному кабелю соответствует стандарту МЭК 61851.

### Доступ к зарядке

Авторизация пользователя по RFID-карте. Удаленная авторизация через службу наблюдения или локальная настройка авторизованных карт.

- Устройство радиочастотной идентификации RFID 13,56 МГц для карт с чипами Mifare Ultralight, Mifare Classic 1K/4K, I Code SLI, Tag-it HFI, EM4135 и т. д. (отвечающих требованиям стандартов ISO/МЭК 14443 А и В, ISO/МЭК 15693).

Примечание. RFID-карты, представленные на рынке, и их стандарт меняются очень часто, поэтому мы рекомендуем провести предварительное испытание на нашей зарядной станции для проверки совместимости.

- С каждой зарядной станцией, оборудованной устройством радиочастотной идентификации, прилагается 10 RFID-карт.

### Механические и экологические характеристики

- Окрашенный стальной корпус, антикоррозийная обработка.
- Защита: IP54 (МЭК 60529), IK10 (МЭК 62262).
- Рабочая температура: от -25 °C до +40 °C для зарядных станций режима 2/3.
- Рабочая температура: от -25 °C до +50 °C только для зарядных станций режима 3.

### Подключение к сети передачи данных

- TCP/IP.
- Поиск и извлечение данных по протоколам FTP, SMTP или HTTP.
- Операции:
  - удаленная авторизация пользователя;
  - выборка данных для записи данных зарядной сессии;
  - мониторинг состояния зарядной станции;
  - получение удаленных команд.

### Сертификаты

- Схема CE и CB (стандарты МЭК 61851-1 и МЭК 61851-22).
- Сертификаты EV Ready и ZE Ready.

### Гарантия

- 24 месяца на весь модельный ряд EVlink.

## Модели зарядной станции

### ➤ Напольный монтаж



Без устройства радиочастотной идентификации RFID

С устройством радиочастотной идентификации RFID



### Режим 3

Тип зарядной станции	Кол-во точек зарядки	Тип розетки (с посеребренными контактами)	Мощность на розетку/фазы		
			7,4 кВт (1 фаза – 32 А)	22,1 кВт (3 фазы – 32 А)	
<b>Система Plug &amp; Charge – без устройства радиочастотной идентификации RFID</b>					
	1 <sup>(1)</sup>	T2		EVF2S7P02	EVF2S22P02
		T2 со шторками		EVF2S7P04	EVF2S22P04
	2	T2		EVF2S7P22	EVF2S22P22
		T2 со шторками		EVF2S7P44*	EVF2S22P44*
<b>С устройством радиочастотной идентификации RFID <sup>(2)</sup></b>					
	1 <sup>(1)</sup>	T2		EVF2S7P02R	EVF2S22P02R
		T2 со шторками		EVF2S7P04R	EVF2S22P04R*
	2	T2		EVF2S7P22R*	EVF2S22P22R*
		T2 со шторками		EVF2S7P44R*	EVF2S22P44R*

<sup>(1)</sup> С правой стороны зарядной станции.

<sup>(2)</sup> Включает 10 RFID-карт.

\* Более быстрая доставка.

### Режимы 3/2

Тип зарядной станции	Кол-во точек зарядки	Тип розетки (с посеребренными контактами)	Мощность, фазы		
			7,4 кВт (1 фаза – 32 А) 2,3 кВт (1 фаза – 10 А)	22,1 кВт (3 фазы – 32 А) 2,3 кВт (1 фаза – 10 А)	
<b>Система Plug &amp; Charge – без устройства радиочастотной идентификации RFID</b>					
	1	T2 – TF		EVF2S7P2F	EVF2S22P2F
		T2 со шторками – TE		EVF2S7P4E	EVF2S22P4E
<b>С устройством радиочастотной идентификации RFID <sup>(1)</sup></b>					
	1	T2 – TF		EVF2S7P2FR	EVF2S22P2FR*
		T2 со шторками – TE		EVF2S7P4ER	EVF2S22P4ER

<sup>(1)</sup> Включает 10 RFID-карт.

\* Более быстрая доставка.

### Режим 3

Тип зарядной станции	Кол-во точек зарядки	Тип розетки (с посеребренными контактами)	Мощность на розетку/фазы		
			7,4 кВт (1 фаза – 32 А)	22,1 кВт (3 фазы – 32 А)	
<b>Система Plug &amp; Charge – без устройства радиочастотной идентификации RFID</b>					
	1 <sup>(1)</sup>	T2		EVW2S7P02*	EVW2S22P02
		T2 со шторками		EVW2S7P04	EVW2S22P04*
	2	T2		EVW2S7P22	EVW2S22P22*
		T2 со шторками		EVW2S7P44*	EVW2S22P44*
<b>С устройством радиочастотной идентификации RFID <sup>(2)</sup></b>					
	1 <sup>(1)</sup>	T2		EVW2S7P02R	EVW2S22P02R
		T2 со шторками		EVW2S7 P04R	EVW2S22P04R
	2	T2		EVW2S7P22R	EVW2S22P22R*
		T2 со шторками		EVW2S7P44R*	EVW2S22P44R*

<sup>(1)</sup> С правой стороны зарядной станции.

<sup>(2)</sup> Включает 10 RFID-карт.

\* Более быстрая доставка.

### ➤ Крепление на стене



Без устройства радиочастотной идентификации RFID

С устройством радиочастотной идентификации RFID

# EVlink Parking

## Вспомогательные устройства

### Эмулятор электромобиля



Позволяет производить проверку зарядной станции и кабеля в процессе эксплуатации  
 Номер по каталогу: **NCA93100**

### Модем



Модемы для внутреннего монтажа – внешний шкаф – напольная конфигурация с EVP1FKC (комплект для монтажа на DIN-рейку)  
 GPRS-модем  
 Номер по каталогу: **EVP1MM** (антенна в комплекте)  
 GPRS/3G-модем  
 Номер по каталогу: **EVP2MM** (доступно с сентября 2017 г.)  
 Антенна заказывается отдельно  
 Номер по каталогу: **EVP2MP**

### Антенна для парковки 3G-модем

Ethernet-кабель 1 м в комплекте (доступен с сентября 2017 г.).  
 Антенна для монтажа на напольном каркасе EVP2FBS (диаметр отверстия 22 мм)  
 Номер по каталогу: **EVP2MP**

### Комплект из 10 карт радиочастотной идентификации RFID

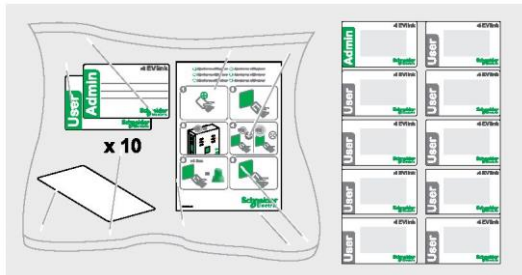

Для зарядных станций, оборудованных устройством радиочастотной идентификации RFID.  
 Карты поставляются пустыми и готовыми к программированию на идентификацию администратора или пользователя.  
 Лист наклеек для идентификационных карт: 1 администратор + 9 пользователей  
 Номер по каталогу: **EVP1BNS**

### Защитный щиток



Для настенных зарядных станций.  
 Блокирует доступ пользователей к кабельным гнездам, используемым для проводки. Степень защиты: IP10  
 Номер по каталогу **EVP1WPSC**

### Держатель кабеля



Для напольных и настенных зарядных станций EVlink Parking (также совместимо с EVF1\*\*\*\*, EVW1\*\*\*\* и зарядными станциями EVlink Parking).  
 Позволяет наматывать кабель для упрощения хранения и для фиксации  
 Номер по каталогу: **EVP1PH**

### Комплект для монтажа на DIN-рейку



Для использования напольной зарядной станции в качестве электрического шкафа.  
 Совместимо только с напольной зарядной станцией (номер по каталогу: EVF2) и напольным каркасом (номер по каталогу: EVP2FBS)  
 Номер по каталогу: **EVP1FKC**

### Кабель EVlink



Доступно несколько комбинаций разъемов/вилки для подключения транспортного средства к зарядной станции

См. стр. 39

См. стр. 44

## Запасные части

### Основание



Напольный каркас.  
Номер по каталогу:  
**EVP2FBS**

См. стр. 39



Настенный каркас.  
Номер по каталогу:  
**EVP1WBS**

### Корпус



Технические характеристики	Номера по каталогу
7,4 кВт, 1XT2	<b>EVP2PE702*</b>
7,4 кВт, 1XT2, RFID	EVP2PE702R
7,4 кВт, 1XT2S	EVP2PE704
7,4 кВт, 1XT2S, RFID	EVP2PE704R
7,4 кВт, 2XT2	EVP2PE722
7,4 кВт, 2XT2, RFID	<b>EVP2PE722R*</b>
7,4 кВт, 2XT2S	<b>EVP2PE744*</b>
7,4 кВт, 2XT2S, RFID	<b>EVP2PE744R*</b>
7,4 кВт, T2S-TE	EVP2PE74E
7,4 кВт, T2S-TE, RFID	EVP2PE74ER
7,4 кВт, T2-TF	EVP2PE72F
7,4 кВт, T2-TF, RFID	EVP2PE72FR
22,1 кВт, 1XT2	EVP2PE2202
22,1 кВт, 1XT2, RFID	EVP2PE2202R
22,1 кВт, 1XT2S	<b>EVP2PE2204*</b>
22,1 кВт, 1XT2S, RFID	<b>EVP2PE2204R*</b>
22,1 кВт, 2XT2	<b>EVP2PE2222*</b>
22,1 кВт, 2XT2, RFID	<b>EVP2PE2222R*</b>
22,1 кВт, 2XT2S	<b>EVP2PE2244*</b>
22,1 кВт, 2XT2S, RFID	<b>EVP2PE2244R*</b>
22,1 кВт, T2-TF	EVP2PE222F
22,1 кВт, T2-TF, RFID	<b>EVP2PE222FR*</b>
22,1 кВт, T2S-TE	EVP2PE224E
22,1 кВт, T2S-TE, RFID	EVP2PE224ER

\* Более быстрая доставка

### Крышка



Напольный монтаж.  
Номер по каталогу:  
**EVP2FCG**



Крепление на стене.  
Номер по каталогу:  
**EVP2WCG**

### Розетка



Зеленая розетка T2.  
Номер по каталогу:  
**EVP1PSS2**

Зеленая розетка со шторками T2.

Номер по каталогу:  
**EVP1PSS4**



Зеленая розетка TE.  
Номер по каталогу:  
**EVP1PSSE**

Зеленая розетка TF.  
Номер по каталогу:  
**EVP1PSSF**



Зеленый щиток для розетки по мотороллерам.

Номер по каталогу:  
**EVP1PFSS**

### Откидной щиток

# EVlink Parking

## Практическая информация

### ➤ Для работы с комплектом достаточно всего одного человека

Всего один человек нужен для разгрузки и установки напольной или настенной зарядной станции. Это возможно благодаря тому, что комплект поставляется в трех упаковках, каждая из которых весит менее 20 килограммов.

### ➤ Комплект поставки и весовые показатели

Напольная зарядная станция

Настенная зарядная станция

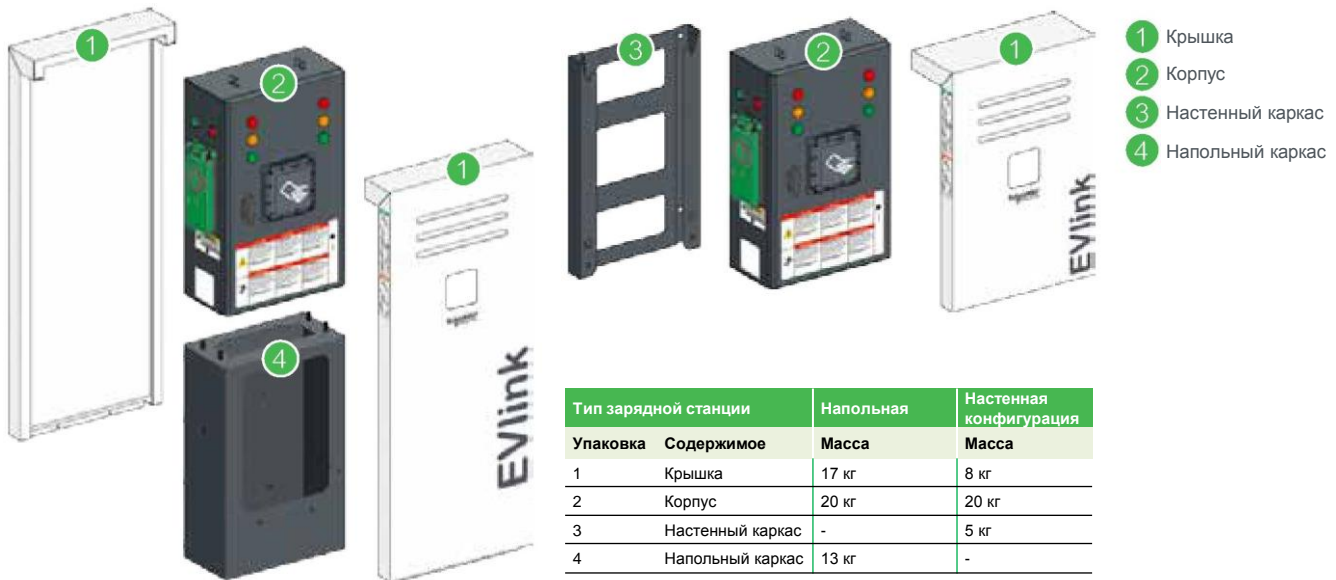

Тип зарядной станции		Напольная	Настенная конфигурация
Упаковка	Содержимое	Масса	Масса
1	Крышка	17 кг	8 кг
2	Корпус	20 кг	20 кг
3	Настенный каркас	-	5 кг
4	Напольный каркас	13 кг	-

### ➤ Размеры (мм)

Напольная зарядная станция

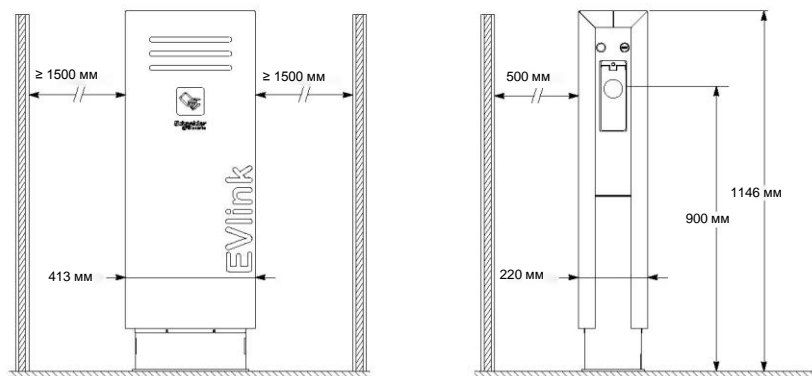

Настенная зарядная станция

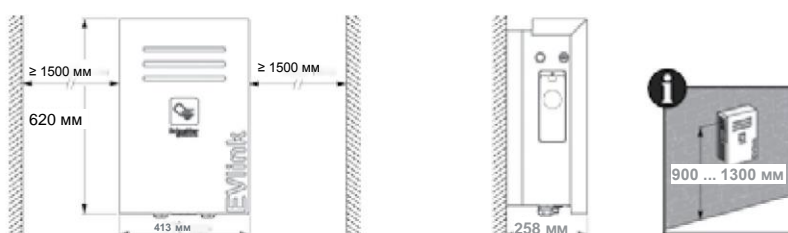

### Дополнительная информация

Техническая документация	Язык	Номера по каталогу
Руководство по монтажу	EN / FR	<b>NHA47410_EN_FR</b>
	DE / RU	<b>NHA47410_DE_RU</b>
	IT / ES	<b>NHA47410_IT_ES</b>
	NO / SV	<b>QGH34417</b>
EVlink Parking: Электрическая схема	ES / DE / IT / RU / EN / FR	<b>NHA81498</b>
Руководство по вводу в эксплуатацию EVlink Parking	EN	<b>DOCA0060EN</b>

Чтобы загрузить вышеперечисленные документы, воспользуйтесь строкой поиска на сайте [www.schneider-electric.ru](http://www.schneider-electric.ru)

## Практическая информация

### ➤ Рекомендуемые устройства защиты на каждую розетку

Описание	Однофазная розетка	Трехфазная розетка	Домашняя розетка
<b>Зарядка</b>			
Номинальная мощность, ток	7,4 кВт, 32 А	22,1 кВт, 32 А	2,3 кВт, 10 А
<b>Защита</b>			
Автоматический выключатель (защита от перегрузок по току) <sup>(1)</sup>	40 А, кривая С	40 А, кривая С	16 А, кривая С
УЗО (устройство защитного отключения) <sup>(1)</sup>	30 мА, тип Аsi <sup>(2)</sup>	30 мА, тип В	30 мА, тип Аsi
Вспомогательное устройство аварийного отключения при недостатке напряжения	<b>A9N26969</b>	<b>A9N26969</b>	<b>A9N26969</b>

<sup>(1)</sup> Модель определяет дилер Schneider Electric.

<sup>(2)</sup> Тип В может быть необходим в некоторых странах. Следует ознакомиться с местным регламентом.

### ➤ Простая установка с помощью комплекта для монтажа на DIN-рейку, номер по каталогу: EVP1FKC

Совместима с напольной зарядной станцией (номер по каталогу: EVF2) и напольным каркасом (номер по каталогу: EVP2FBS)

Благодаря модульному напольному каркасу монтажники могут приготовить проводку защитных устройств в своей мастерской. Данный аксессуар позволяет подключить питание к зарядной станции с помощью всего одного силового кабеля, подходит даже для зарядных станций с 2 разъемами.

#### 1 этап:



Подключить устройство защиты на приспособленной для него рейке.

#### 3 этап:



Закончить прокладку проводов.

#### 2 этап:



Вставить подключенный комплект защитных устройств в напольный каркас.

#### 4 этап:



Установить каркас с готовой проводкой на месте эксплуатации.



### Приложение EcoStruxure™ Facility Expert

Зарегистрируйте свою зарядную станцию и повысьте эффективность технического обслуживания прямо сейчас с помощью приложения EcoStruxure™ Facility Expert.

- EcoStruxure™ Facility Expert – это простой облачный инструмент, который помогает вам организовывать формуляры технического обслуживания, получать доступ к журналам, создавать отчеты и интегрировать удаленную подачу аварийных сигналов от вашего оборудования.
- Приложение EcoStruxure™ Facility Expert поможет вам оптимизировать работы по техническому обслуживанию. Скачайте его бесплатно для ПК или смартфона в магазине Apple или Google Play.
- Вы готовы сканировать QR-код изделия с помощью сканера приложения EcoStruxure™ Facility Expert

Что находится внутри зарядной станции EVlink Parking



Сканируйте или нажмите на QR-код.



# Решение EVlink для быстрой зарядки\*

## Вкратце



### Предложение

Изделие класса «премиум» и соответствующие ему услуги:

- руководство установкой на вашем месте эксплуатации;
- ввод Fast charge в эксплуатацию согласно требованиям вашей области применения;
- три уровня договора технического обслуживания (Ultra, Prime и Plus);
- удаленная помощь и помощь по звонку в основных странах сети по всему миру;
- обновление прошивки зарядной станции до последней версии.

### Установка и ввод в эксплуатацию

- Осуществляется представителями Schneider Electric или сертифицированного партнера.
- Для оценки функциональных возможностей помещения необходимо технико-экономическое обоснование. В нем будет оговорено необходимое электропитание, показана маршрутизация электропроводки и т. д.
- Оптимальный уровень защиты и наблюдения за зарядной станцией.

### Техническое обслуживание

- Онлайн-служба технической поддержки и диагностики зарядных станций.
- Обновление программ онлайн.
- По запросу клиентов компания Schneider Electric готова заключить договор технического обслуживания, который позволит своевременно производить оптимизацию оборудования.

## Применение

Станции EVlink Fast Charge предназначены для быстрой зарядки транспортных средств: **80 % емкости заряжается меньше, чем за 30 минут.**

Они в особенности предназначены для станций технического обслуживания.

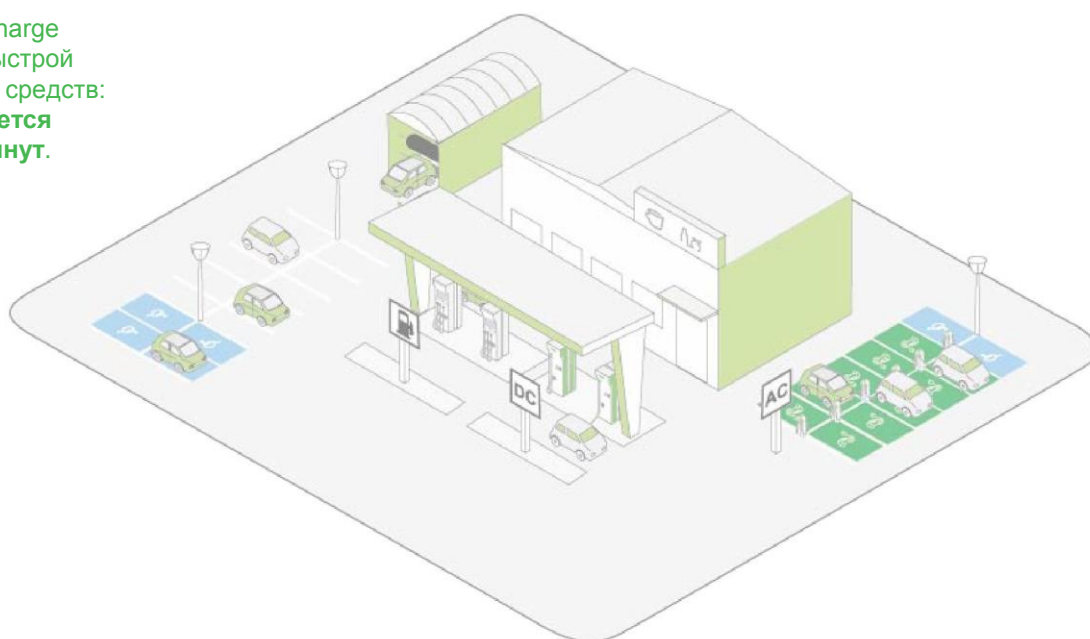

\* Предложение ограничено для отдельных стран режимом управления проектом.



## Технические характеристики

### Механические и экологические характеристики

- Степень защиты: IP54 (кроме комплектов проводов)
- Класс защиты от механических воздействий: IK10.
- Температура эксплуатации: -30 °C/+50 °C.

### Сеть электропитания и режим зарядки

- Электропитание: 400 В~ (+10/-15 %), трехфазный ток, 50–60 Гц.

### Зарядная станция постоянного тока

- Зарядка в режиме 4 (МЭК 61851-23).
- Разъем типа CHAdeMO.
- Разъем типа Combo 2.
- Напряжение/ток зарядки: 500 В пост. тока/125 А – 485 В пост. тока с разъемом CHAdeMO.
- Электрические защитные устройства, встроенные в зарядное устройство.
- Длина кабеля: 4 м.

### Зарядная станция переменного тока

- Зарядка в режиме 3 (МЭК 61851-22).
- Напряжение/ток зарядки: 400 В перем. тока/63 А перем. Тока.
- Электрические защитные устройства, встроенные в зарядное устройство.
- Длина кабеля: 4,4 м

### Человеко-машинный интерфейс и передача данных

- ЖК-экран с задней подсветкой (2 строки).
- Четыре сенсорных кнопки.
- Три двухцветных светодиодных индикатора состояния.
- Карта ЦП (с RFID).
- Бесконтактное считывающее устройство.

### Доступные варианты

- Покраска и пленочное покрытие (наклейки).
- Сканер штрихкода.
- По запросу:
  - подключение системы наблюдения (интеграция сторонней системы наблюдения);
  - оплата.

### Стандарты

- МЭК/EN 61851-1 изд. 2.0.
- МЭК/EN 61851-22 изд. 1.0.
- МЭК/EN 62196-1 изд. 2.0.
- МЭК/EN 62196-2 изд. 1.0.

## Коммерческая конфигурация\*

Тип изделия	500 В пост. тока	500 В+ + 400 В~
Combo 2, 50 кВт, пост. ток/CHAdeMO, 50 кВт, пост. ток/перем. ток, 43 кВт	Свяжитесь с нами	
Combo 2, 50 кВт, пост. ток/CHAdeMO, 50 кВт, пост. ток/перем. ток, 22,1 кВт		
Combo 2, 50 кВт, пост. ток/CHAdeMO, 50 кВт, пост. ток		
Combo 2, 50 кВт, пост. ток		
Combo 2, 50 кВт, пост. ток/перем. ток, 43 кВт		
Combo 2, 50 кВт, пост. ток/перем. ток, 22,1 кВт		
CHAdeMO, 50 кВт, пост. ток		
CHAdeMO, 50 кВт, пост. ток/перем. ток, 43 кВт		
CHAdeMO, 50 кВт, пост. ток/перем. ток, 22,1 кВт		

\* Предложение ограничено для отдельных стран режимом управления проектом.

# Эмулятор электромобиля

## Вкратце

### Эмулятор электромобиля



Номер по каталогу: NCA93100



> Соответствует требованиям директивы RoHS  
> Соответствует требованиям регламента REACH  
> EoL: инструкция по утилизации  
> Соответствует экологическому профилю продукта

#### Инструмент для обученных электриков

Предназначен для проверки работы зарядной станции

- EVlink Wallbox
- EVlink Smart Wallbox
- EVlink Parking
- EVlink City
- Любая зарядная станция, соответствующая требованиям МЭК 61851-1, через эмуляцию автомобиля на зарядке

#### Использование в любых условиях эксплуатации

##### Прочность

- Защита от механических воздействий: IK8.
- Устойчив к падению с высоты до 1 м.
- IP54: в закрытом положении.
- IP44: в открытом положении.

##### Легко поддается переноске

- Масса: 6 кг.

##### Совместимость

Подходит любой кабель с разъемом T1 или T2. Зарядка на однофазном или трехфазном переменном токе.



как использовать эмулятор электромобиля



Сканируйте или нажмите на QR-код.

#### Идеально прост...

После подключения эмулятора к зарядной станции зарядка начинается нажатием кнопки, а результат отображается на световом индикаторе. Несколько минут – это все, что нужно, чтобы проверить работу зарядной станции на корректность.

#### ... и автономен

Электропитание осуществляется через зарядный кабель.

Внутренняя батарея отсутствует, поэтому для вашего спокойствия время на операции обслуживания не ограничено.

## Технические характеристики

### Характеристики сети электропитания

- Эмулятор питается зарядным током.
- Частота сети: 50 Гц или 60 Гц.
- Система заземления: TT или TN (не использовать в IT).
- Напряжение:
  - 230 В~ на разъеме типа 1,
  - 400 В~ на разъеме типа 2.
- Ток зарядки во время испытания < 1 А.

### Механические и экологические характеристики

- Класс защиты от проникновения (МЭК 60529):
  - закрытый: IP54,
  - открытый: IP44.
- Класс защиты от механических воздействий (МЭК 62262): IK8.
- Габариты (В x Д x Г): 270 x 305 x 170 мм.
- Масса: 6 кг.
- Левая база:
  - гнездо типа 1 · Тип 1 согласно МЭК 62196 · Напряжение: 230 В1 · I: < 1 А · F: 50–60 Гц.
- Правая база:
  - гнездо типа 2 · Тип 2-II согласно МЭК 62196 · Напряжение: 400 В3~ · I: < 1 А · F: 50–60 Гц.
- Температура хранения: -30 °C/+50 °C.
- Температура эксплуатации: -30 °C/+50 °C.
- Риск механического повреждения эмулятора в случае падения при температуре < -2 °C.
- Относительная влажность (φ): < 95 %.

### Прилагаемые вспомогательные устройства и документация

- Пластифицированное руководство по эксплуатации под щитом.
- Подробное руководство по эксплуатации (загружаемое с веб-сайта).
- Шнур BNC/с однополюсным штекером типа «банан».

### Сертификаты

- Эмулятор электромобиля соответствует требованиям стандартов МЭК 61010-1 и МЭК 61851-1.

### Рекомендуемое контрольно-измерительное оборудование для дополнительных испытаний

- **Омметр:** для измерения сопротивления в разъеме кабеля пользователя.
- **Осциллограф:** для обзора сигналов во время испытания зарядной станции с помощью эмуляции электромобиля (сигналы соответствуют требованиям стандарта МЭК 61851).

### Как дополнение: зарядные кабели EVlink

Они необходимы для проверки зарядных станций.



Доступно несколько комбинаций разъемов/вилки для подключения транспортного средства к зарядной станции.

См. стр. 44

# Кабель EVlink

## Технические характеристики

Кабель EVlink для зарядных станций:  
мобильность на расстоянии вытянутой руки

Тип 1 (T1)      Тип 2 (T2)      Тип 3 (T3)

- Испытанный и сертифицированный продукт: лабораторная сертификация третьей стороны (LCIE) отвечает требованиям применяемых стандартов МЭК 62196.
- Высокий уровень защиты, быстрая зарядка (режим 3).
- Высокопрочный кабель.

### Технические характеристики

- Длина: 5 м.
- Максимальный ток: 32 А.
- Температура эксплуатации: от -30 °С до +50 °С.
- Степень защиты: IP44.

Две веские причины иметь второй кабель EVlink в вашем электромобиле

- 1 Чтобы пользоваться преимуществом зарядной емкости общественных зарядных станций: имея соответствующий кабель EVlink для используемых зарядных станций, вы обеспечиваете себе быструю зарядку с высокой степенью защиты.
- 2 Чтобы иметь запасной вариант. Например, если зарядный кабель поврежден или утерян... или нужно выручить пользователя другого электромобиля.

## Какой кабель EVlink использовать

с каким электромобилем?

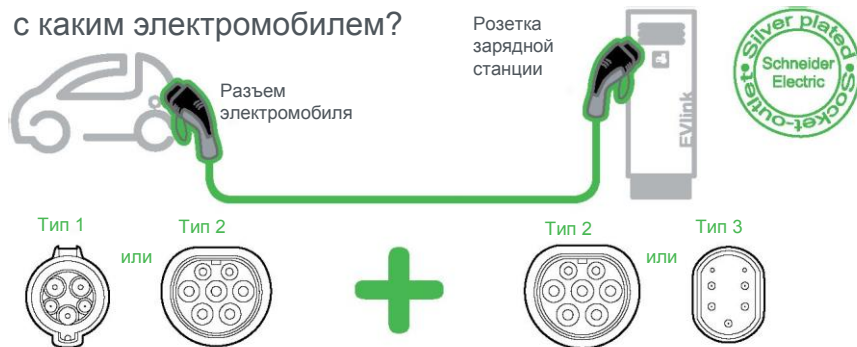

Номера по каталогу	Кол-во фаз		Допустимая мощность зарядки, кВт				Масса (кг)	Длина кабеля (м)
	1	3	3.7	7.4	11	22.1		
 T1 + T2 EVP1CNS32121	●		●	●			2.4	5
 T2 + T2 EVP1CNL32121*	●		●	●			3.0	7
 T2 + T3 EVP1CNS32132	●		●	●			2.5	5
 T2 + T3 EVP1CNS32332		●	●	●	●	●	3.2	5
 T2 + T2 EVP1CNS32122	●		●	●			2.5	5
 T2 + T2 EVP1CNL32122*	●		●	●			3.1	7
 T2 + T2 EVP1CNS32322		●	●	●	●	●	3.2	5
 T2 + T2 EVP1CNL32322*		●	●	●	●	●	4.1	7

\* Доступно с сентября 2017 г.





**EVlink**

# Управление энергопотреблением зарядной станции

Управление энергопотреблением EVlink

# Управление энергопотреблением

## Выгоды от управления энергопотреблением

### > Управление энергопотреблением: зачем оно нужно?

- Позволяет избежать перебоев в энергоснабжении здания, приводящих к операционным убыткам.
- Снижает издержки на электроэнергию и электрическую инфраструктуру.
- Повышает удовлетворенность водителей.
- Повышает эффективность операций.



### > И как это работает с зарядными станциями?

Система позволяет осуществлять одновременную зарядку наибольшего количества единиц электротранспорта в кратчайшие сроки...

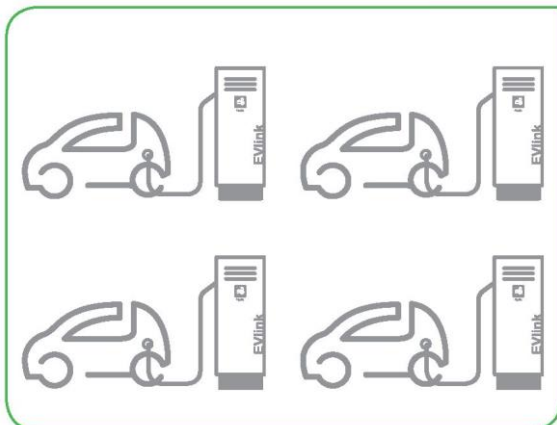

... сохраняя при необходимости приоритет привилегий зарядки.

### > Как осуществляется управление энергопотреблением?

#### Предельное значение мощности

«Абонентский договор» с поставщиком электроэнергии или максимальная мощность электропитания (в зависимости от поперечного сечения кабеля, номинала автоматических выключателей и т. д.).

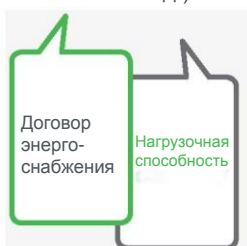

#### Измерения

Общая потребленная мощность каждой точки зарядки.



#### Контроллер

Контроллер получает данные и выполняет алгоритмы для контроля общего потребления и распределения электропитания по транспортным средствам.



#### Исполнительные механизмы

Зарядные станции, которые могут выполнять команды и временно ограничивать ток, питающий транспортное средство.





# Расширяемые решения по управлению энергопотреблением

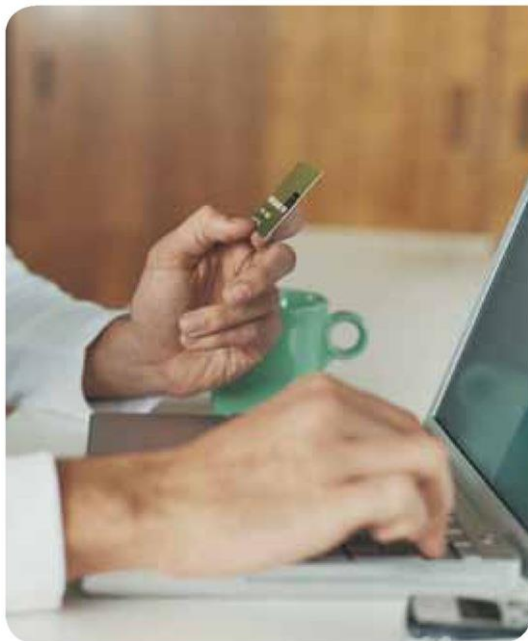

Будь то небольшая или крупная инфраструктура зарядных станций для электромобилей, требования по уменьшению затрат на энергоснабжение или бесперебойность обслуживания вполне оправданы.

Это особенно верно в отношении инвесторов, которые желают обеспечить актуальность своих инвестиций в будущем. Например, автономность электромобилей увеличится благодаря увеличению емкости аккумулятора, что, в свою очередь, потребует от зарядных станций больше электроэнергии в кратчайшие сроки.

Управление энергопотреблением может осуществляться двумя дополнительными способами



Автономные зарядные станции



Группы зарядных станций

Структура и осуществление управления варьируются соответственно, но основные преимущества остаются неизменными: меньшее количество инвестиций, меньшие счета на оплату, предотвращение отключения.



## Управление энергопотреблением для автономной зарядной станции

Активация этой интегрированной функции делает возможным ограничение максимальной мощности зарядной станции с двумя розетками и балансировку нагрузки между двумя розетками, чтобы электромобили заряжались максимально быстро, пока для зарядной станции действует ограничение максимальной мощности.

Таким образом, зарядная станция снижает мощность электроэнергии, питающей электротранспорт, если ему необходима мощность, превышающая максимально установленный уровень.



### Обеспечение оптимальной гибкости

Максимальная мощность зарядной станции может быть установлена:

- в настройках с помощью встроенного веб-сервера. Это значение можно изменить в любое время всего несколькими нажатиями кнопки;
- оно может быть установлено удаленно с помощью внешней системы в качестве постоянного или динамического значения. Удаленную настройку можно осуществить посредством:
  - внутреннего приложения для управления зарядной станцией через протокол OCPP;
  - системы диспетчеризации инженерного оборудования здания или любой другой локальной системы через протокол Modbus.

# Группа зарядных станций, питающихся от электросети здания\*



В данном случае управление и техническое обслуживание зарядных станций и здания осуществляются совместно. Примером является компания с собственным автопарком. Рекомендуется общее управление энергопотреблением (здание + станция), в частности, когда максимальная мощность зарядной станции (одновременное использование розеток на полной мощности) значительна в сравнении с мощностью электросети здания.



## Автоматизация зданий и управление энергопотреблением EVlink, дополнительные системы

В некоторых зданиях автоматические системы управления осуществляют наблюдение общего потребления и адаптируют работу некоторых устройств, чтобы оптимизировать энергопотребление и затраты на энергоснабжение без негативного влияния на эффективность работы и комфорт людей, находящихся в здании. Данные об общем энергопотреблении, а также энергопотреблении зарядных станций постоянно передаются на контроллер зарядной станции. Когда это значение достигает порога, установленного договором энергоснабжения, программа управления энергопотреблением EVlink Energy Management отправляет зарядным станциям команду на временное ограничение зарядки. Также система управления зданием может динамически устанавливать максимальную мощность группы зарядных станций.

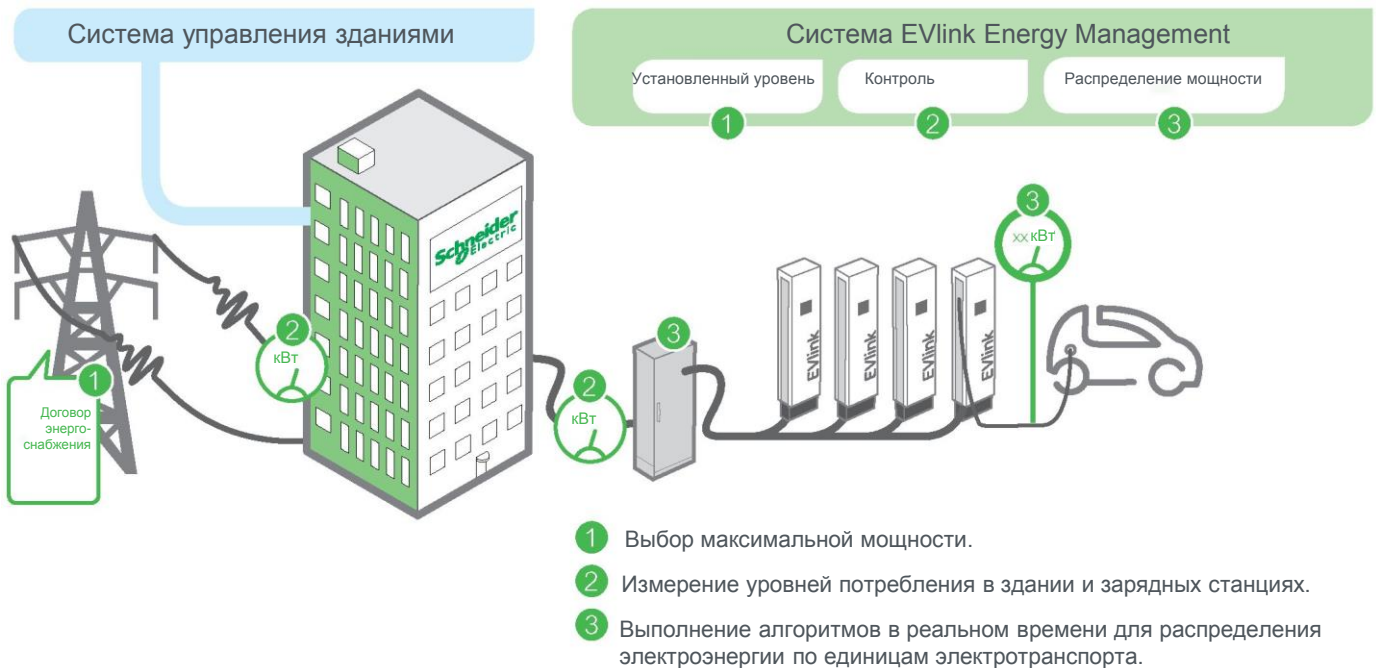

### Контроль энергоснабжения

Динамическое распределение мощности: максимальный порог мощности рассчитывается в программе EVlink Energy Management в режиме реального времени.

--- Ограничение  
— Мощность зарядных станций

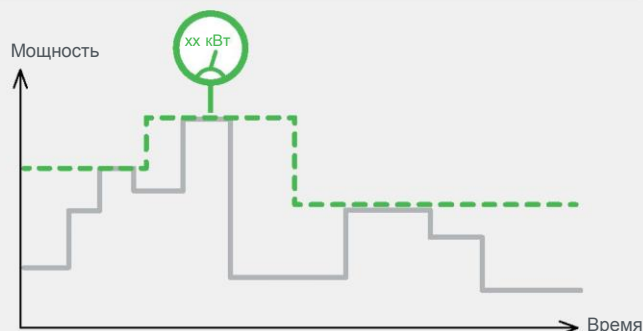

\* Предложение ограничено для отдельных стран режимом управления проектом.

# Группа зарядных станций, питающихся непосредственно от местной электросети\*



Электропитание зарядной станции поставляется непосредственно системой распределения электроэнергии. Установка включает измеритель мощности и автоматический выключатель с порогом, установленным согласно договору энергоснабжения.

Обычно эта система осуществляется в отношении зарядных станций на автостоянках, управление которыми осуществляется отдельно от здания. Систематическое управление энергопотреблением рекомендуется для оптимизации капитальных расходов и затрат на оплату энергоснабжения.



## Программа EVlink Energy Management для соблюдения требований договора энергоснабжения

Программа EVlink Energy Management, загруженная в контроллер на панели защиты и управления, помогает осуществлять управление энергопотреблением.

Максимальный порог мощности устанавливается во время ввода в эксплуатацию вместе с настройкой сценария распределения мощности по зарядным станциям (см. описание на следующей странице).

Контроллер осуществляет постоянно наблюдение общей мощности зарядных станций. При необходимости на основании этой информации он может включать или выключать ограничение мощности зарядной станции.

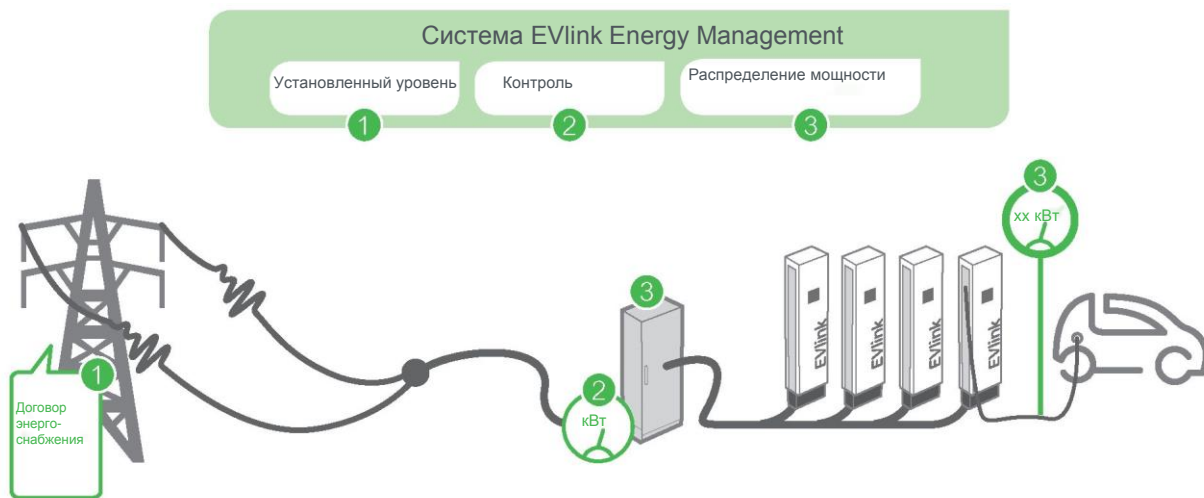

- 1 Выбор максимальной мощности.
- 2 Измерение уровней потребления в здании и зарядных станциях.
- 3 Выполнение алгоритмов в реальном времени для распределения электроэнергии по единицам электротранспорта.

### Контроль энергоснабжения

В режиме «статического распределения энергии» максимальный порог мощности равен оговоренному в договоре энергоснабжения уровню или любому постоянному значению. Этот режим также можно использовать, когда зарядная станция питается от электросети здания. В этом случае максимальный порог зависит от электрической длины цепи электропитания зарядной станции или эксплуатационных потребностей.

--- Максимальный порог  
— Мощность зарядных станций

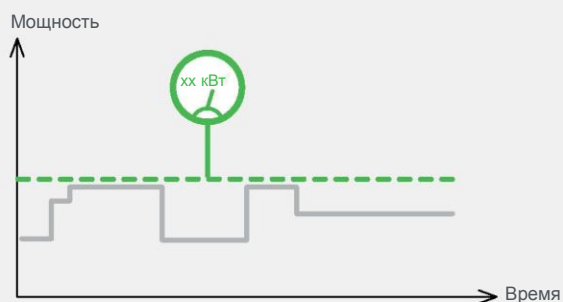

\* Предложение ограничено для отдельных стран режимом управления проектом.

# Управление группой зарядных станций\*

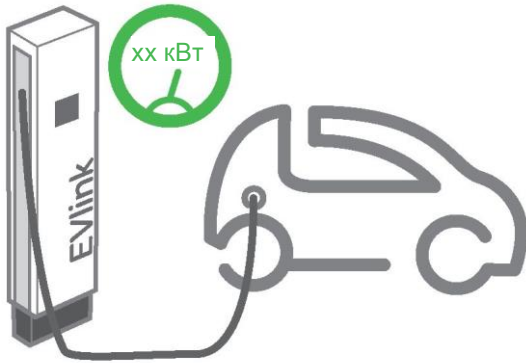

## Каждая зарядная станция может ограничивать выходную мощность

При подключении транспортного средства может начаться зарядка, но выходная мощность может быть автоматически ограничена зарядной станцией, чтобы отвечать требованиям зарядного устройства транспортного средства, зарядного кабеля, зарядной станции или при получении команды с контроллера или от алгоритмов управления энергопотреблением EVlink energy management.

## Сценарии распределения мощности в программе EVlink Energy Management

Контроллер, осуществляющий управление энергопотреблением, может в любое время снизить мощность зарядной станции, отправив команды на зарядные станции.

Сценарий выбирается во время ввода в эксплуатацию, что позволяет учитывать различные потребности, относящиеся к использованию транспортных средств, которые требуют зарядки.

### Пропорциональный сценарий

Выходная мощность каждой зарядной станции снижается на идентичное значение в процентах. Применяется в случаях, в которых зарядные станции для транспортных средств и водители имеют одинаковые привилегии.

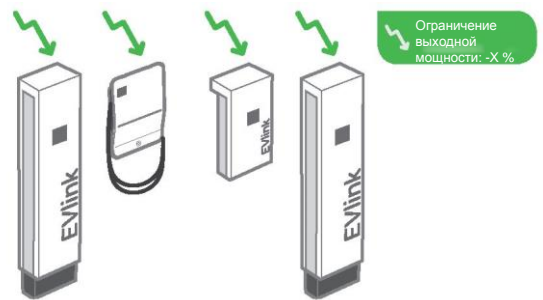

### Сценарий пониженной мощности

Выходная мощность зарядных станций с наибольшей потребной мощностью снижается прежде всего.

Применяется, когда целью является обеспечение одинакового количества электроэнергии для зарядки транспортных средств в случае снижения доступной мощности.



### Привилегии VIP-карты

К станции, заряжающей транспортное средство, определенное по VIP-карте, не применяется указанное ограничение или применяется только частично.

Применяется к зарядным станциям, использующим авторизацию по RFID-карте радиочастотной идентификации. Зарядка определенных транспортных средств не оплачивается по причине технического обслуживания или приоритета определенных клиентов.

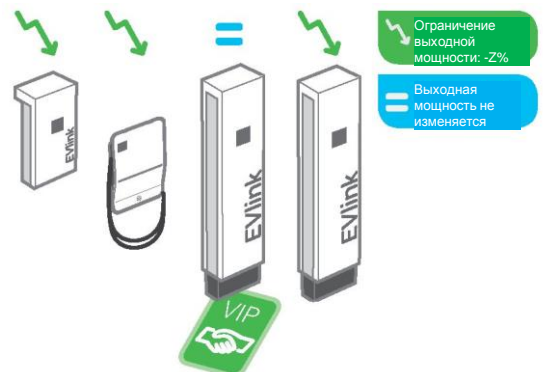

\* Предложение ограничено для отдельных стран режимом управления проектом.



**EVlink**



EVlink

DK 45

# Решения для вашего проекта

Проект «под ключ»

Услуги для подрядчиков

Услуги для операторов

# Решения для вашего проекта



## Слушаем Понимаем Предлагаем

Ваш агент Schneider Electric – это профессионал, специализирующийся на решениях по развитию инфраструктуры зарядных устройств.

На основании технических и экономических данных вашего проекта он или она может предложить соответствующее решение:

- проект инфраструктуры зарядных станций «под ключ», выполненный Schneider Electric;
- продажа зарядных станций и услуг с возможной поддержкой в начале.

## Предварительный технический аудит

Чтобы найти оптимальное решение.

Например, эта услуга крайне важна, когда мощность зарядной станции может подвергнуться опасности электрическую инфраструктуру существующего здания.



# Проект «под ключ»

Проект зарядной станции предлагается вам в договоре

В нем содержится следующая информация:

- точные характеристики структуры;
- график осуществления различных фаз проекта и дата сдачи проекта;
- техническая документация по эксплуатации и техническому обслуживанию;
- условия предоставления услуг по поддержке.

В согласованную дату Schneider Electric предоставит полное решение в рабочем состоянии, позволяющее провести обучение обслуживающего персонала на месте эксплуатации.



Управление проектом полностью осуществляется Центром экспертизы электротранспорта (Electric Vehicle Centre of Expertise). Единый договор для проектной группы, каким бы ни был характер проекта – коммерческий или технический.



Управление энергопотреблением и надзор являются ключевыми моментами экспертизы проектных групп



Решения

- Программа EVlink Energy Management обычно включается в проекты «под ключ».

# Услуги для подрядчиков



Дизайнеры, монтажники...  
Получайте новые навыки, получайте поддержку от наших специалистов, чтобы **сделать ваш бизнес более эффективным**



Обучение нормативам, электрической и коммуникационной структуре, настройке, испытаниям и техническому обслуживанию для подрядчиков

- Принципы проектирования зарядной станции.
- Изучение и оттачивание знаний о стандартных структурах, зарядных станциях, компонентах и службах мониторинга Schneider Electric.
- Обучение сборке, эксплуатационным испытаниям и техническому обслуживанию.



Техническая поддержка во время осуществления проектов

При необходимости привилегированный доступ к нашим специалистам предоставляется по горячей линии или на сайте в качестве платной услуги.

# Услуги для операторов



Операторы частных или общественных автостоянок, менеджеры автопарков и т. п.

Компания Schneider Electric помогает вам экономить время и обеспечивает ваше спокойствие благодаря оптимизации вашей инфраструктуры зарядных станций.



**Технический мониторинг:**

→ постоянное наблюдение и диагностика работы зарядных станций

Если специалисты Schneider Electric обнаружат любую аномалию, будет произведена первичная диагностика. При этом оператора информируют и могут проинструктировать по выполнению простых операций перезагрузки.

При необходимости за поддержкой можно обратиться к компании-партнеру.



**Техническое обслуживание:**

→ сохранение доступности

Компания Schneider Electric обучила сеть локальных монтажных организаций-партнеров.

Они осуществляют плановое техническое обслуживание ваших зарядных станций и при необходимости осуществляют ремонт. Они получают поддержку наших Центров обслуживания клиентов.



**Экспертная оценка/совет:**

→ позволяет максимально эффективно использовать вашу зарядную станцию

На основании отчетов об активности и потреблении наши эксперты осуществляют диагностику эффективности установки, критериями которой являются стоимость электроэнергии и доступность оборудования.

При необходимости даются советы и предложения по техническому усовершенствованию.



# Перечень продукции

Ссылка для скачивания приложения mySchneider



Сканируйте или нажмите на QR-код.

Приложение mySchneider обеспечивает доступ к следующим инструментам:

- Центр обслуживания клиентов
- Онлайн-каталоги Schneider Electric
- Информация по экомарке Green Premium

Новости по теме «Электротранспорт» на сайте



- Информация
- Совет
- Решения по зарядке... и многое другое!

[schneider-electric.ru/electric-vehicle](https://schneider-electric.ru/electric-vehicle)

# EVlink

## Зарядные станции EVlink Wallbox

Технические характеристики <sup>(1)</sup>	Номера по каталогу
<b>Зарядные станции с розеткой</b>	
3,7 кВт – T2	EVH2S3P02K
7,4 кВт – T2	EVH2S7P02K
11 кВт – T2	EVH2S11P02K
22,1 кВт – T2	EVH2S22P02K
3,7 кВт – T2 со шторками	EVH2S3P04K
7,4 кВт – T2 со шторками	EVH2S7P04K
11 кВт – T2 со шторками	EVH2S11P04K
22,1 кВт – T2 со шторками	EVH2S22P04K
<b>Зарядные станции с подключенным кабелем</b>	
3,7 кВт – T1	EVH2S3P0AK
7,4 кВт – T1	EVH2S7P0AK
3,7 кВт – T2	EVH2S3P0CK
7,4 кВт – T2	EVH2S7P0CK
11 кВт – T2	EVH2S11P0CK
22,1 кВт – T2	EVH2S22P0CK

<sup>(1)</sup> Характеристики зарядной станции = мощность, тип розетки или разъема.

Залпасные части	Номера по каталогу
<b>Передняя панель</b>	
Передняя панель	EVP1HCWN
<b>Замок с ключом</b>	
Комплект ключей с замком «Random»	EVP1HLSR
Комплект ключей с замком «Single»	EVP1HLSS
<b>Откидной щиток</b>	
Откидной щиток розетки T2 Wallbox	EVP1HFS0
<b>Розетка</b>	
Розетка T2S однофазная	EVP1HSM41
Розетка T2 однофазная	EVP1HSM21
Розетка T2S трехфазная	EVP1HSM43
Розетка T2 трехфазная	EVP1HSM23
<b>Присоединенный кабель</b>	
Присоединенный кабель T1, 16 А, однофазный	EVP2CNS161A4
Присоединенный кабель T1, 32 А, однофазный	EVP2CNS321A4
Присоединенный кабель T2, 16 А, однофазный	EVP2CNS161C4
Присоединенный кабель T2, 32 А, однофазный	EVP2CNS321C4
Присоединенный кабель T2, 16 А, трехфазный	EVP2CNS163C4
Присоединенный кабель T2, 32 А, трехфазный	EVP2CNS323C4
<b>Монтажный каркас колонны</b>	
Монтажный каркас напольной колонны для монтажа 1 или 2 зарядных станций Wallbox или Smart Wallbox	EVP1PBSSG

## Зарядные станции EVlink Smart Wallbox

Технические характеристики <sup>(1)</sup>	Номера по каталогу
<b>Зарядные станции с розеткой</b>	
7,4 / 22,1 кВт – T2 – замок с ключом	EVB1A22P2KI
7,4/22,1 кВт – T2 – RFID	EVB1A22P2RI
7,4/22,1 кВт – T2 со шторками – замок с ключом	<b>EVB1A22P4KI*</b>
7,4/22,1 кВт – T2 со шторками – RFID	<b>EVB1A22P4RI*</b>
7,4/22,1 кВт – T2 со шторками + TE – замок с ключом	<b>EVB1A22P4EKI*</b>
7,4/22,1 кВт – T2 со шторками + TE – RFID	<b>EVB1A22P4ERI*</b>
<b>Зарядные станции с присоединенным кабелем 4,5 м</b>	
7,4 кВт – T1 – замок с ключом	EVB1A7PAKI
7,4 кВт – T1 – RFID	EVB1A7PARI
7,4 кВт – T2 – замок с ключом	EVB1A7PCKI
7,4 кВт – T2 – RFID	EVB1A7PCRI
22,1 кВт – T2 – замок с ключом	EVB1A22PCKI
22,1 кВт – T2 – RFID	EVB1A22PCRI
<b>Вспомогательные компоненты</b>	
Комплект из 10 карт радиочастотной идентификации RFID.	EVP1BNS

<sup>(1)</sup> Характеристики зарядной станции = мощность, тип розетки или разъема.

\* Более быстрая доставка.

Запасные части	Номера по каталогу
<b>Передняя панель</b>	
Передняя панель	<b>EVP1HCWN</b>
<b>Замок с ключом</b>	
Комплект ключей с замком «Random»	<b>EVP1HLSR</b>
Комплект ключей с замком «Single»	<b>EVP1HLSS</b>
<b>Откидной щиток</b>	
Откидной щиток розетки T2 Wallbox	<b>EVP1HFS0</b>
<b>Розетка</b>	
Розетка T2S трехфазная	<b>EVP1BSE43</b>
Розетка T2 трехфазная	<b>EVP1BSE23</b>
Розетка TE домашняя однофазная	<b>EVP1BSSE</b>
<b>Присоединенный кабель</b>	
Присоединенный кабель T1, 32 А, однофазный	<b>EVP1CBS321A45</b>
Присоединенный кабель T2, 32 А, однофазный	<b>EVP1CBS321C45</b>
Присоединенный кабель T2, 32 А, трехфазный	<b>EVP1CBS323C45</b>
<b>Коммуникационные интерфейсы</b>	
Модуль Wi-Fi	<b>EVP1MWSI</b>
GPRS-модем	<b>EVP1MM</b>
GPRS/3G-модем	<b>EVP2MM*</b>
Антенна для GPRS/3G-модема для EVlink Smart Wallbox	<b>EVP2MX*</b>
<b>Монтажный каркас колонны</b>	
Монтажный каркас напольной колонны для монтажа 1 или 2 зарядных станций Wallbox или Smart Wallbox	<b>EVP1PBSSG</b>

\* Доступно с сентября 2017 г.

## Дополнительные предложения

Инструмент для испытаний	Номер по каталогу
Эмулятор электромобиля	<b>NCA93100</b>

## EVlink

## Зарядные станции EVlink Parking

Технические характеристики <sup>(1)</sup>	Номера по каталогу
<b>Напольные зарядные станции</b>	
7,4 кВт – 1 x T2	EVF2S7P02
7,4 кВт – 1 x T2 – RFID	EVF2S7P02R
7,4 кВт – 1 x T2 со шторами	EVF2S7P04
7,4 кВт – 1 x T2 со шторами – RFID	EVF2S7P04R
7,4 кВт – 2 x T2	EVF2S7P22
7,4 кВт – 2 x T2 – RFID	<b>EVF2S7P22R*</b>
7,4 кВт – 2 x T2 со шторами	<b>EVF2S7P44*</b>
7,4 кВт – 2 x T2 со шторами – RFID	<b>EVF2S7P44R*</b>
7,4 / 2,3 кВт – T2 / TF	EVF2S7P2F
7,4 / 2,3 кВт – T2 / TF – RFID	EVF2S7P2FR
7,4 / 2,3 кВт – T2 со шторами/TE	EVF2S7P4E
7,4 / 2,3 кВт – T2 со шторами/TE – RFID	EVF2S7P4ER
22,1 кВт – 1 x T2	EVF2S22P02
22,1 кВт – 1 x T2 – RFID	EVF2S22P02R
22,1 кВт – 1 x T2 со шторами	EVF2S22P04
22,1 кВт – 1 x T2 со шторами – RFID	<b>EVF2S22P04R*</b>
22,1 кВт – 2 x T2	EVF2S22P22
22,1 кВт – 2 x T2 – RFID	<b>EVF2S22P22R*</b>
22,1 кВт – 2 x T2 со шторами	<b>EVF2S22P44*</b>
22,1 кВт – 2 x T2 со шторами – RFID	<b>EVF2S22P44R*</b>
22,1 / 2,3 кВт – T2 / TF	EVF2S22P2F
22,1 / 2,3 кВт – T2 / TF – RFID	<b>EVF2S22P2FR*</b>
22,1 / 2,3 кВт – T2 со шторами/TE	EVF2S22P4E
22,1 / 2,3 кВт – T2 со шторами/TE – RFID	EVF2S22P4ER
<b>Настенные зарядные станции</b>	
7,4 кВт – 1 x T2	<b>EVW2S7P02*</b>
7,4 кВт – 1 x T2 – RFID	EVW2S7P02R
7,4 кВт – 1 x T2 со шторами	EVW2S7P04
7,4 кВт – 1 x T2 со шторами – RFID	EVW2S7P04R
7,4 кВт – 2 x T2	EVW2S7P22
7,4 кВт – 2 x T2 – RFID	EVW2S7P22R
7,4 кВт – 2 x T2 со шторами	<b>EVW2S7P44*</b>
7,4 кВт – 2 x T2 со шторами – RFID	<b>EVW2S7P44R*</b>
22,1 кВт – 1 x T2	EVW2S22P02
22,1 кВт – 1 x T2 – RFID	EVW2S22P02R
22,1 кВт – 1 x T2 со шторами	<b>EVW2S22P04*</b>
22,1 кВт – 1 x T2 со шторами – RFID	EVW2S22P04R
22,1 кВт – 2 x T2	<b>EVW2S22P22*</b>
22,1 кВт – 2 x T2 – RFID	<b>EVW2S22P22R*</b>
22,1 кВт – 2 x T2 со шторами	<b>EVW2S22P44*</b>
22,1 кВт – 2 x T2 со шторами – RFID	<b>EVW2S22P44R*</b>
<b>Вспомогательные компоненты</b>	
Фиксатор кабеля для автостоянки	EVP1PH
Защитный щиток - только для настенных зарядных станций, предназначенных для автостоянок	EVP1WPSC
Комплект средств защиты	EVP1FKC
Комплект из 10 карт радиочастотной идентификации RFID.	EVP1BNS

<sup>(1)</sup> Характеристики зарядной станции = мощность - количество x тип розеток – RFID: устройство радиочастотной идентификации.

\* Более быстрая доставка.



## Зарядные станции EVlink Parking

Запасные части	Номера по каталогу
<b>Корпус</b>	
7,4 кВт – 1 x T2	<b>EVP2PE702*</b>
7,4 кВт – 1 x T2 – RFID	EVP2PE702R
7,4 кВт – 1 x T2 со шторками	EVP2PE704
7,4 кВт – 1 x T2 со шторками – RFID	EVP2PE704R
7,4 кВт – 2 x T2	EVP2PE722
7,4 кВт – 2 x T2 – RFID	<b>EVP2PE722R*</b>
7,4 кВт – 2 x T2 со шторками	<b>EVP2PE744*</b>
7,4 кВт – 2 x T2 со шторками – RFID	<b>EVP2PE744R*</b>
7,4 / 2,3 кВт – T2/TF	EVP2PE72F
7,4 / 2,3 кВт – T2/TF – RFID	EVP2PE72FR
7,4 / 2,3 кВт – T2 со шторками/TE	EVP2PE74E
7,4 / 2,3 кВт – T2 со шторками/TE – RFID	EVP2PE74ER
22,1 кВт – 1 x T2	EVP2PE2202
22,1 кВт – 1 x T2 – RFID	EVP2PE2202R
22,1 кВт – 1 x T2 со шторками	<b>EVP2PE2204*</b>
22,1 кВт – 1 x T2 со шторками – RFID	<b>EVP2PE2204R*</b>
22,1 кВт – 2 x T2	<b>EVP2PE2222*</b>
22,1 кВт – 2 x T2 – RFID	<b>EVP2PE2222R*</b>
22,1 кВт – 2 x T2 со шторками	<b>EVP2PE2244*</b>
22,1 кВт – 2 x T2 со шторками – RFID	<b>EVP2PE2244R*</b>
22,1 / 2,3 кВт – T2/TF	EVP2PE222F
22,1 / 2,3 кВт – T2/TF – RFID	<b>EVP2PE222FR*</b>
22,1 / 2,3 кВт – T2 со шторками/TE	<b>EVP2PE224E*</b>
22,1 / 2,3 кВт – T2 со шторками/TE – RFID	EVP2PE224ER
<b>Основание</b>	
Напольная конфигурация	EVP2FBS
Настенная конфигурация	EVP1WBS
<b>Крышка</b>	
Напольный монтаж	EVP2FCG
Крепление на стене	EVP2WCG
<b>Розетка</b>	
Зеленая розетка T2	EVP1PSS2
Зеленая розетка T2S	EVP1PSS4
Зеленая розетка TE	EVP1PSSE
Зеленая розетка TF	EVP1PSSF
<b>Откидной щиток</b>	
Зеленый щиток для розетки под мотороллеры	EVP1PSS

\* Более быстрая доставка

## Дополнительные предложения

Компоненты EVlink Management Services	Номера по каталогу
GPRS-модем EVlink	<b>EVP1MM</b>
GPRS/3G-модем	<b>EVP2MM*</b>
Антенна для GPRS/3G-модема для EVlink Parking	<b>EVP2MP*</b>
<b>Инструмент для испытаний</b>	
Эмулятор электромобиля	<b>NCA93100</b>

\* Доступно с сентября 2017 г.

# EVlink

## Кабель

Кабель EVlink		Номера по каталогу
32 А – Т1 Т2 – 5 м	Одна фаза	EVP1CNS32121
32 А – Т1 Т2 – 7 м	Одна фаза	EVP1CNL32121*
32 А – Т2 Т2 – 5 м	Одна фаза	EVP1CNS32122
32 А – Т2 Т2 – 7 м	Одна фаза	EVP1CNL32122*
32 А – Т2 Т2 – 5 м	Три фазы	EVP1CNS32322
32 А – Т3 Т2 – 7 м	Три фазы	EVP1CNL32322*
32 А – Т2 Т3 – 5 м	Одна фаза	EVP1CNS32132
32 А – Т2 Т3 – 5 м	Три фазы	EVP1CNS32332

\* Доступно с сентября 2017 г.



Life Is On | **Schneider**  
Electric

Schneider Electric Industries SAS

35, rue Joseph Monier  
CS 30323  
92506 Rueil Malmaison Cedex Франция

RCS Nanterre 954 503 439  
Общественный капитал 896 313 776 €  
[www.schneider-electric.ru](http://www.schneider-electric.ru)

Апрель 2017 г.  
Номер документа COM-POWER-VE-CA3-RU LD

© 2017 – Schneider Electric. Все права защищены.  
Владельцем всех товарных знаков является компания Schneider Electric Industries SAS или ее аффилированные компании.

Данный документ  
отпечатан на бумаге,  
изготовленной из  
вторичного сырья.

